

**FÖRKLARINGAR:**

MÄTT ANGES I METER

**Fakta:**  
 16 Bostäder 80kvm BRA  
 Tot 1280kvm BRA  
 Tot 854 kvm BYA  
 Tot 1472 kvm BTA Bostäder  
 + Uthus 118 kvm BTA  
 Tot 1590 kvm BTA  
 (e max = 1000kvm BYA)

BET	ART	ANSVAREN ANSÄR	SKALA	DATA
		<b>BYGGLOVSHANDLING</b>		
		Bygga bostäder AB Box 2028 131 02 Nacka		
		<b>Mandarinen 5</b> Örebro kommun		
		Berlin Arkitekter Trevadsgården 1 111 29 Stockholm Tele +46 8 442 05 10 anders@berlinarkitekter.se		
		UPPRAG NR	RI/ND/KONSTR A1	HANDLINGSARE
		DATA	ANSVARIG	
		2013_06		
		<b>PRIMÄRKARTA / SITUATIONSPLAN</b> HUS A-F		
		HESKALA	HALVSALA NUMMER	
		1:500	<b>A10.1-10</b>	

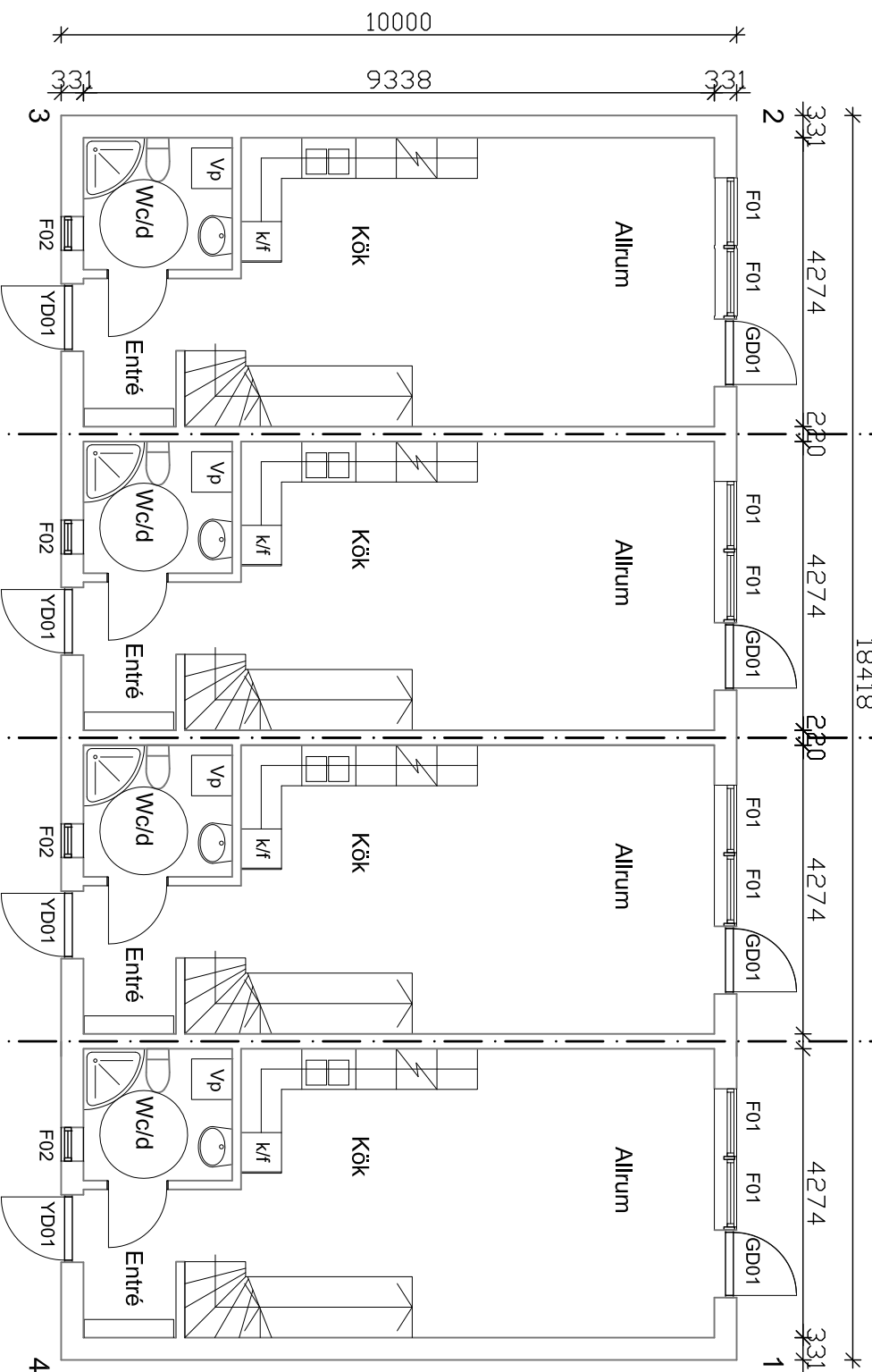
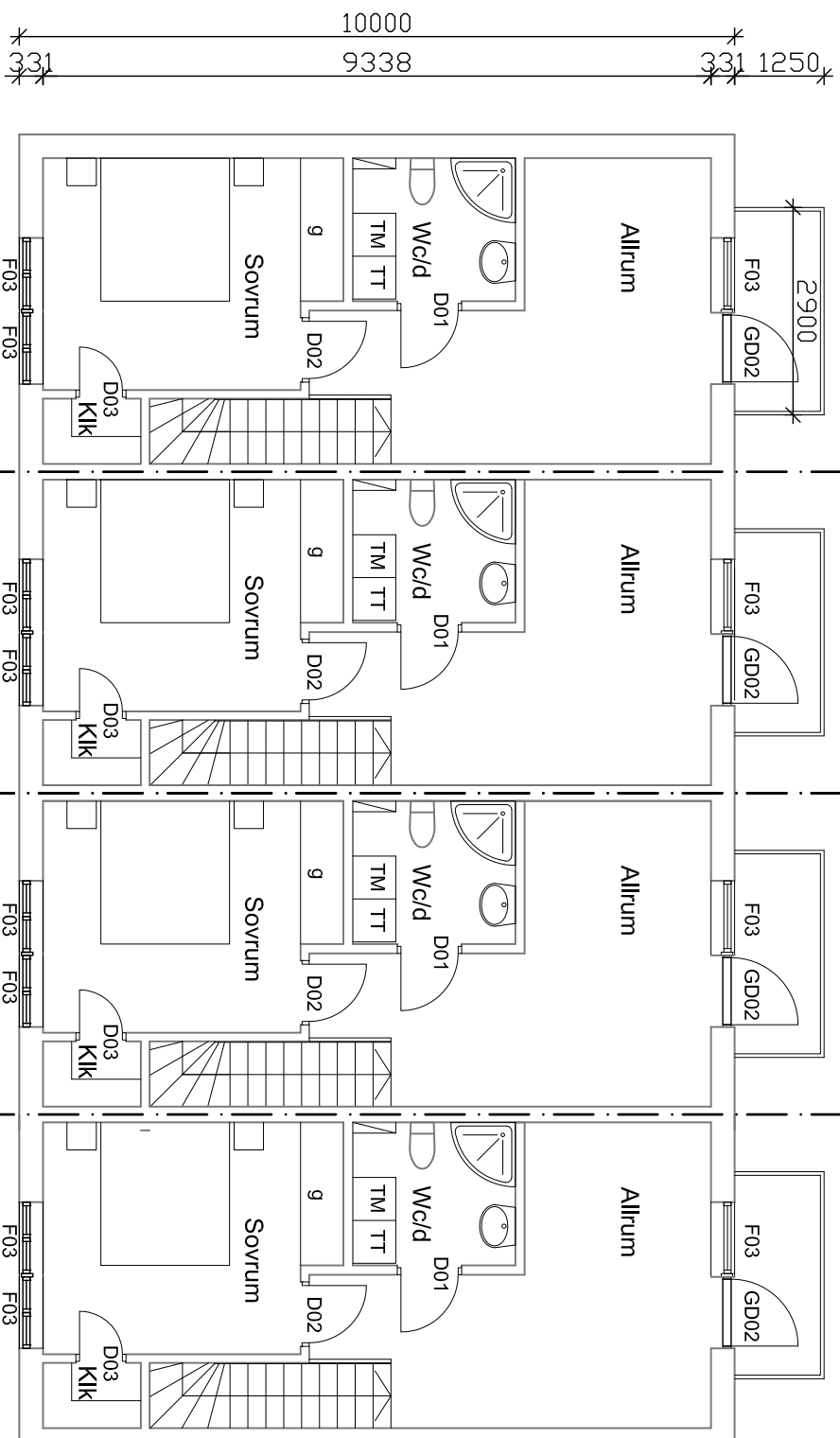

**FÖRKLARINGAR:**

MÄTT ANGES I MILLIMETER  
HÖJDMÄTT ANGES I METER

BRANCELL E160

MATERIALÖVERSIKT:

GRUNDLÄGGNING MED  
PLATTA PÅ MARKEN

FASADER:

VITMALAD STÄNDE TRÄPANEL

TAK:

SVARTA SLÄTA BETONGPANNOR

FÖRKORTNINGAR:

vp VÄRMEPANNANNA  
tm TVÄTTMASKIN  
tt TORRTUMMLARE  
g GARDEROB  
l LINNESKÅP  
st STÄDSKÅP  
kpr KAPPHÄNGGARE  
k KYL  
f FRYS

BET | A40.1 - A1

**BYGGLOVSHANDLING**

Bygga bostäder AB  
Box 2028  
131 02 Nacka

**Mandarinen 1**  
Örebro kommun

Berlin Arkitekter  
Trevälsgränd 1  
111 29 Stockholm  
tele +46 8 442 05 10  
anders@berlinarkitekter.se

UPPRAG NR RITAD/KONSTR AV/PAVVALD/GODKÄNT

DATUM ANSVARS

2013 06 28

KIMIGATAN  
NYBYGGNAD  
PLANER

HUS A

HESKALA | HVALSKALNUMMER

A40.1 - A1

BET

## FÖRKLARINGAR:

MÄTT ANGES I MILLIMETER  
HÖJDMÄTT ANGES I METER  
MARKNIVÅN ÄNDRAS INTE  
NÄMNVÄRT

### MATERIALÖVERSIKT:

GRUNDLÄGGNING MED  
PLATTA PÅ MARKEN  
FASADER:  
VITMALAD STÄENDE TRÄPANEL  
TAK:  
SVARTA SLÅTA BETONGPANNOR

Fasad mot Nordväst

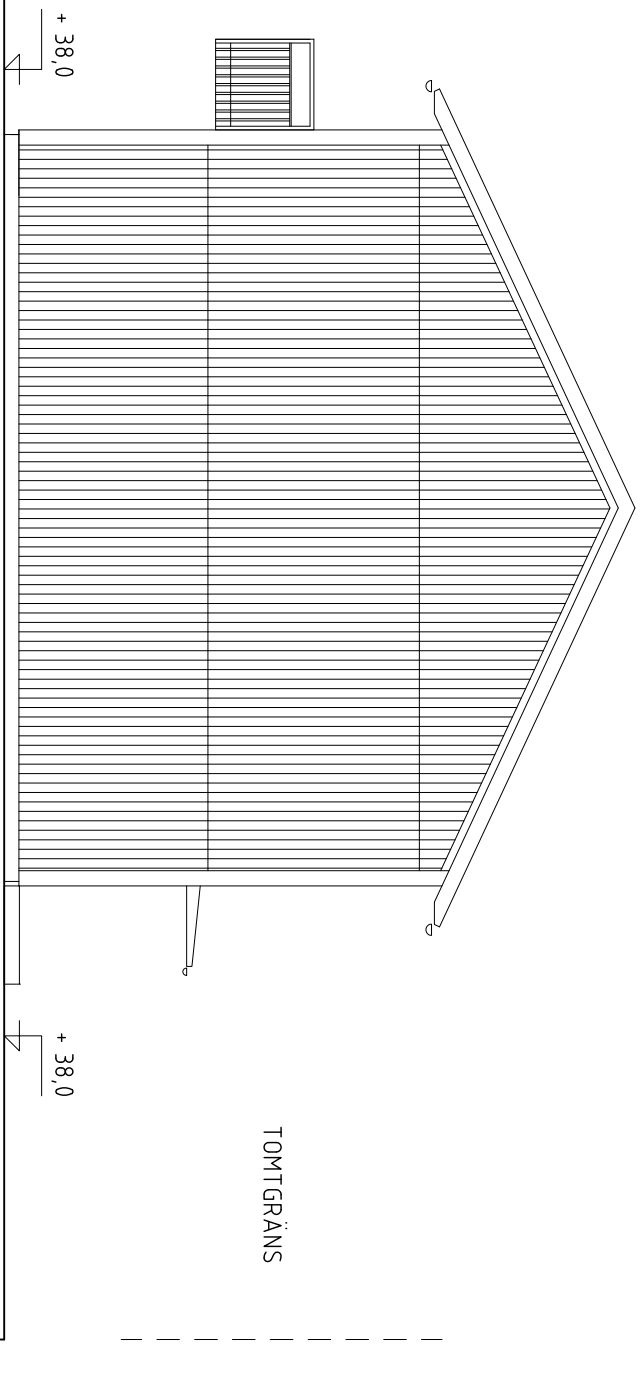

Fasad mot Sydost

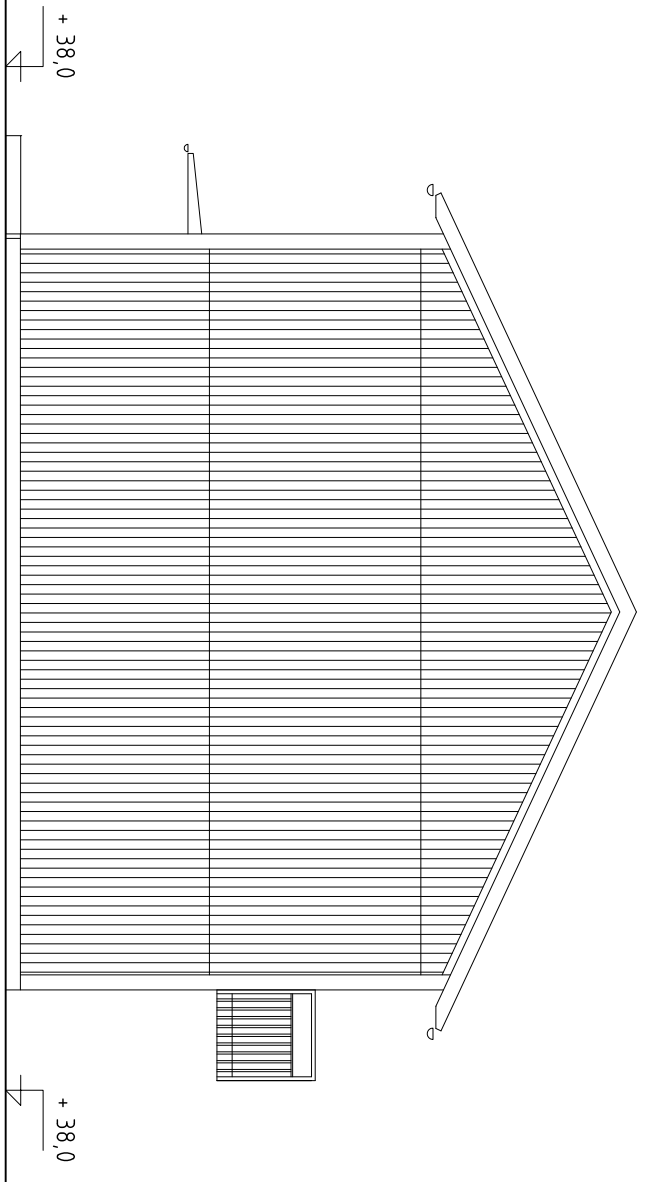

Sektion

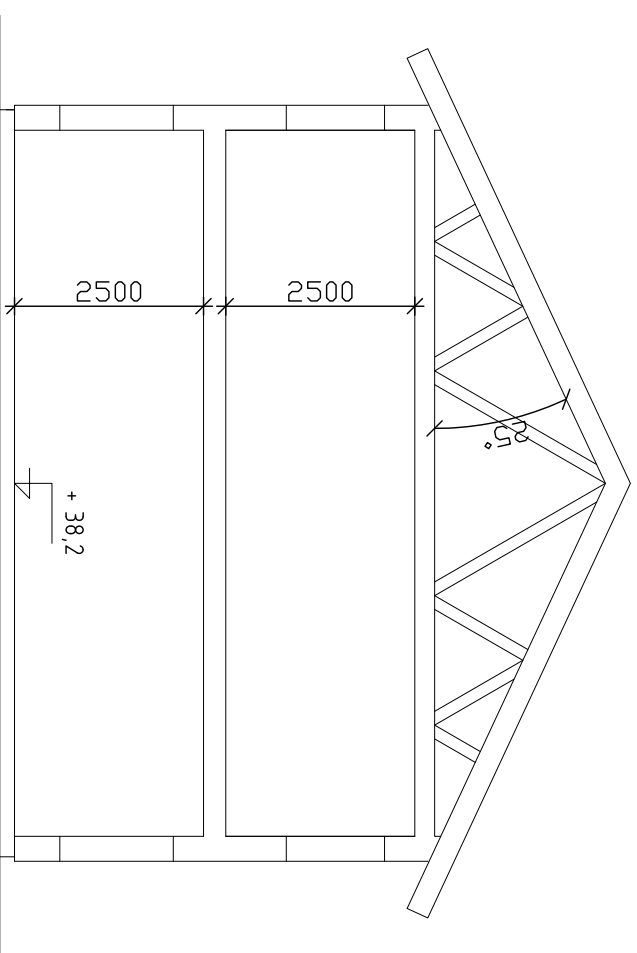

BET	ART	ANMÄRKNING	SOB	DATA
-----	-----	------------	-----	------

## BYGGLOVSHANDLING

Bygga bostäder AB  
Box 2028  
131 02 Nacka

### Mandarinen 1 Örebro kommun

Berlin Arkitekter  
Trevälsgränd 1  
111 29 Stockholm  
tele +46 8 442 05 10  
anders@berlinarkitekter.se

UPPRAG NR	RITAD/KONSTR	ANMÄRKNINGAR
-----------	--------------	--------------

DATA	ANSVARIG
------	----------

2013\_06\_28  
KIWIGATAN  
NYBYGGNAD  
SEKTION, FASADER  
HUS A

TESSKALA	PLANSKALNUMMER	BET
1:100	A40.3-A2	BET

## FÖRKLARINGAR:

MÄTT ANGES I MILLIMETER  
HÖJDMÄTT ANGES I METER  
MARKNIVÅN ÄNDRAS INTE  
NÄMNVÄRT

### MATERIALÖVERSIKT:

GRUNDLÄGGNING MED  
PLATTA PÅ MARKEN  
FASADER:  
VITMALAD STÄENDE TRÄPANEL  
TAK:  
SVARTA SLÅTA BETONGPANNOR

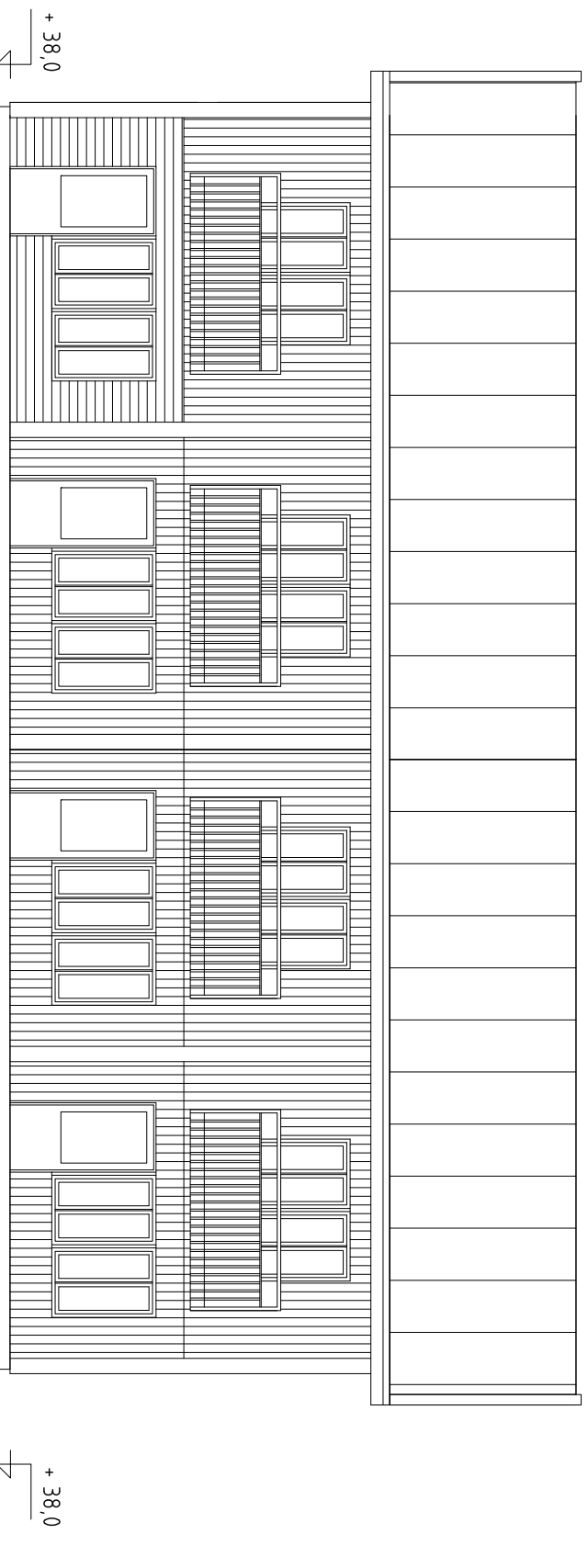

Fasad mot Mordost

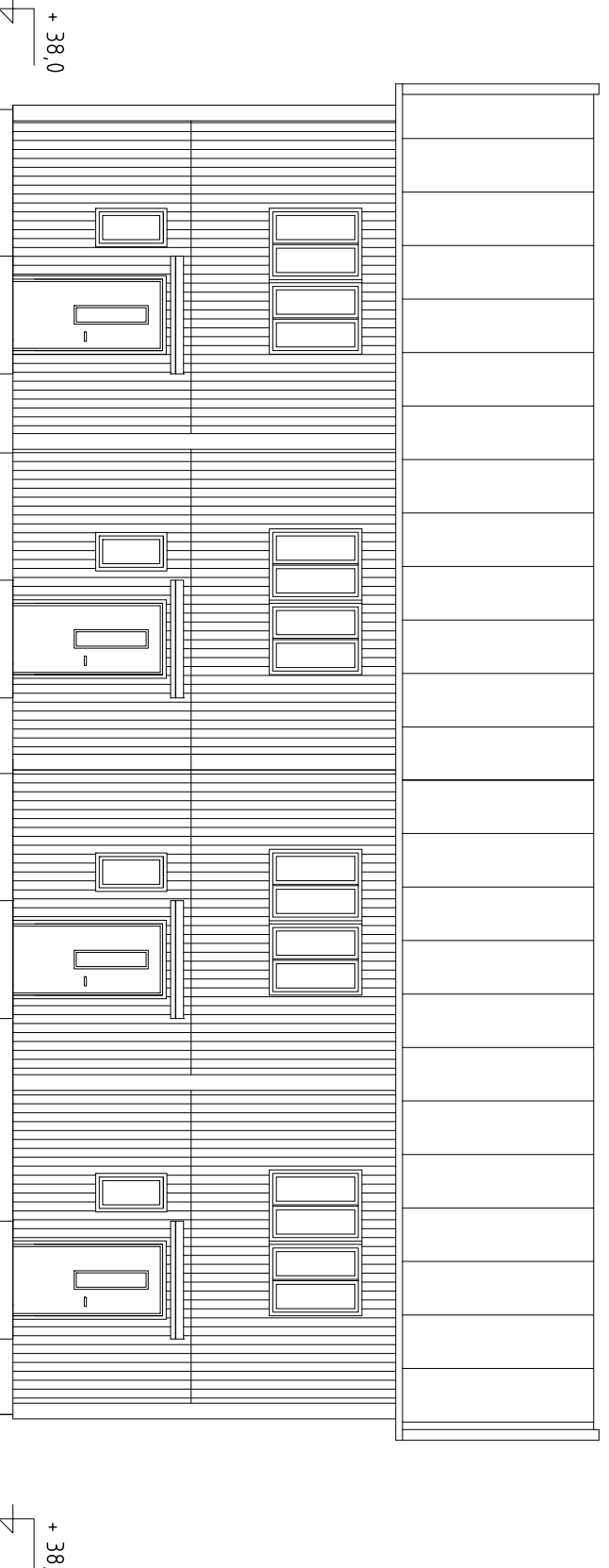

Fasad mot Sydväst

BET	ÅR	ANMÄNDA ANSÖ	SKALA	DATUM
-----	----	--------------	-------	-------

## BYGGLÖVSHANDLING

Bygga bostäder AB  
Box 2028  
131 02 Nacka

### Mandarinen 1 Örebro kommun

Berlin Arkitekter  
Trevälsgränd 1  
111 29 Stockholm  
tele +46 8 442 05 10  
anders@berlinarkitekter.se

UPPRÅG NR	RITAD/KONSTR	AVHANDLIGGARE
-----------	--------------	---------------

DATUM	ANSVARIG
2013 06 28	KIMIGÅTTAN NYBYGGNAD FASADER HUS A

TESSKALA	RIKSVISUALNUMMER
1:100	A40.3-A3

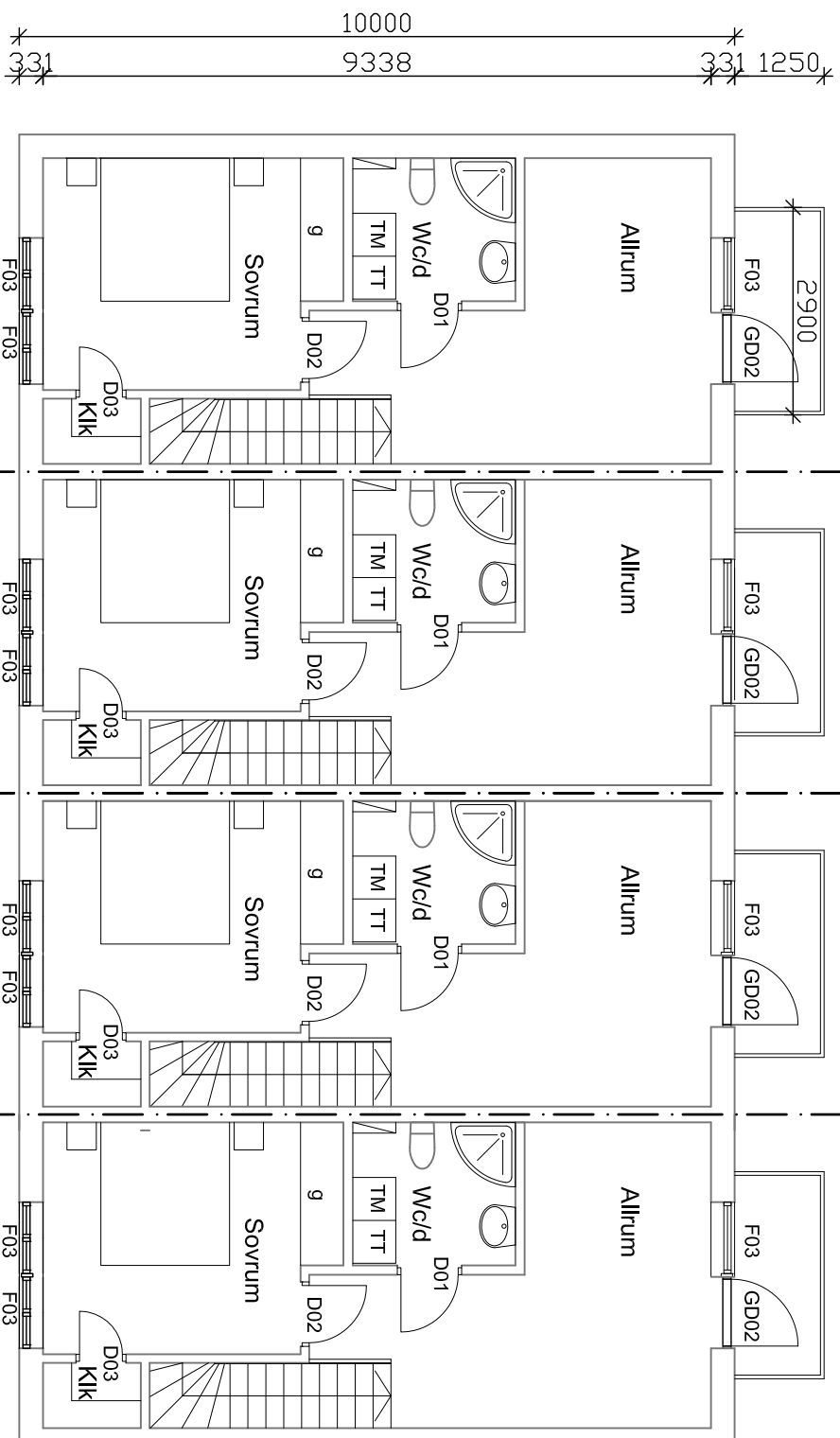

Övre plan

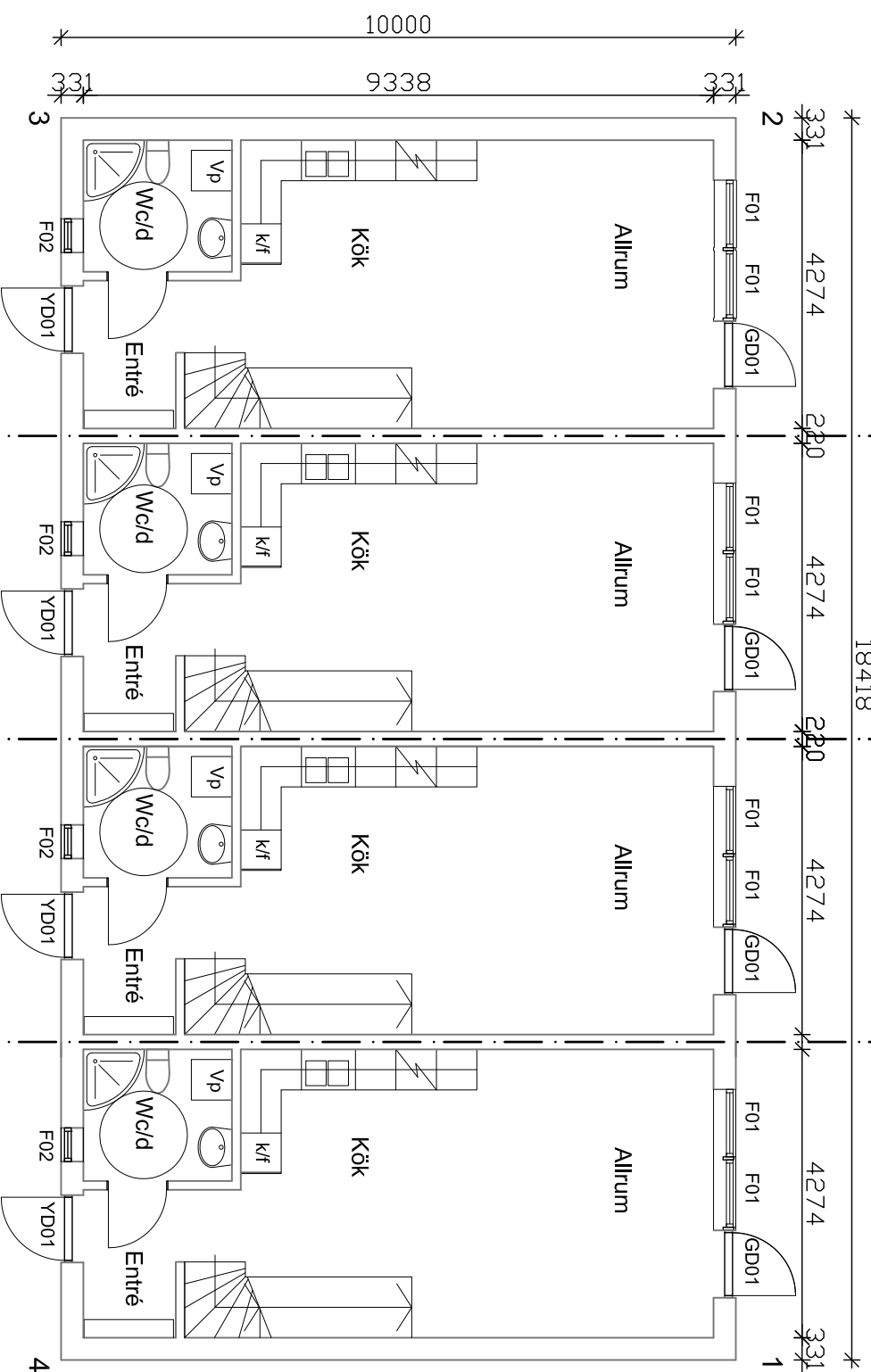

Bottenplan

**FÖRKLARINGAR:**

MÄTT ANGES I MILLIMETER  
HÖJDMÄTT ANGES I METER

BRANCELL E160

MATERIALÖVERSIKT:

GRUNDLÄGGNING MED  
PLATTA PÅ MARKEN

FASADER:

VITMALAD STÄNDE TRÄPANEL

TAK:

SVARTA SLÅTA BETONGPANNOR

FÖRKORTNINGAR:

- vp VÄRMEPANNANNA
- tm TVÄTTMASKIN
- tt TORRTUMMLARE
- g GARDEROB
- l LINNESKÅP
- st STÄDSKÅP
- kpr KAPPHÄNGGARE
- k KYL
- f FRYS

**BYGGLÖVSHANDLING**

Bygga bostäder AB  
Box 2028  
131 02 Nacka

**Mandarin 1**  
Örebro kommun

Berlin Arkitekter  
Trevälsgränd 1  
111 29 Stockholm  
tele +46 8 442 05 10  
anders@berlinarkitekter.se

UPPRAG NR RITAD/KONSTR AV/PAVODLAGGARE  
ANSVARIG

DATUM  
2013 06 28

KIVIGATAN  
NYBYGGNAD  
PLANER  
HUS B

HESKALA PLANSKALNUMMER  
1:100 A40.1-B1

#### FÖRKLARINGAR:

MÅTT ANGES I MILLIMETER  
HÖJDMÅTT ANGES I METER  
MARKNIVÅN ÄNDRAS INTE  
NÄMNVÄRT

#### MATERIALÖVERSIKT:

GRUNDLÄGGNING MED  
PLATTA PÅ MARKEN  
FASADER:  
VITMALAD STÄENDE TRÄPANEL  
TAK:  
SVARTA SLÅTA BETONGPANNOR

Fasad mot Väster

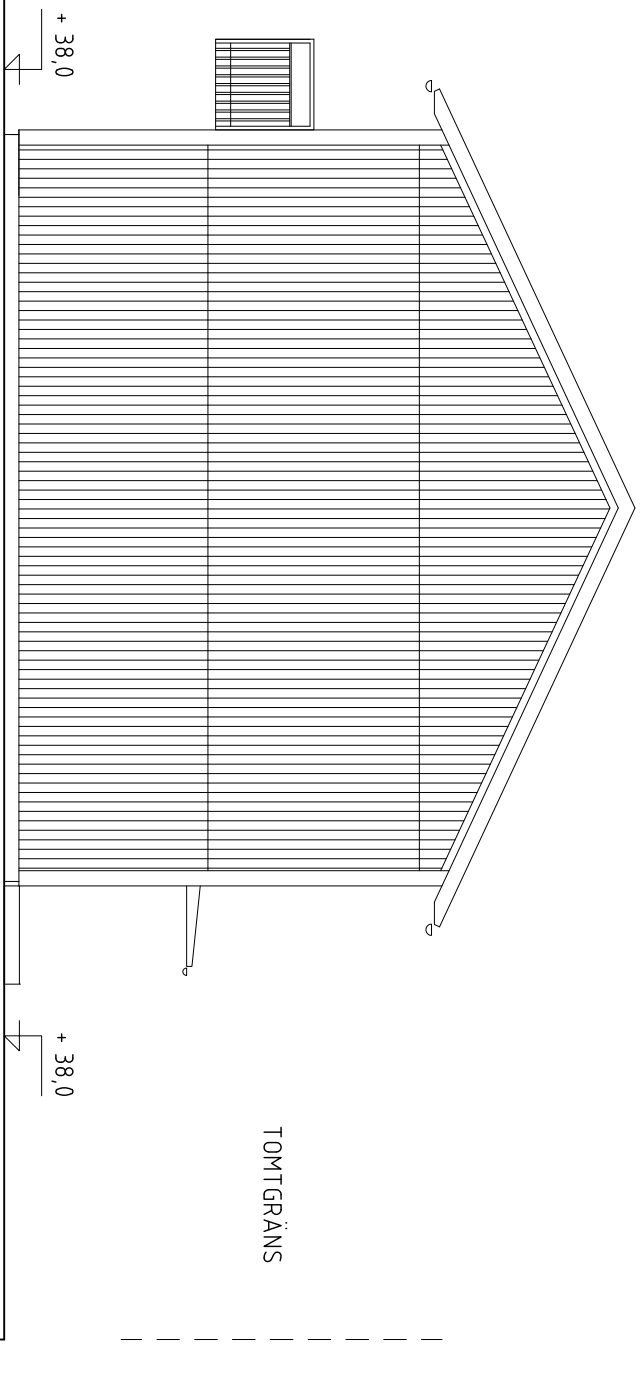

Fasad mot Öster

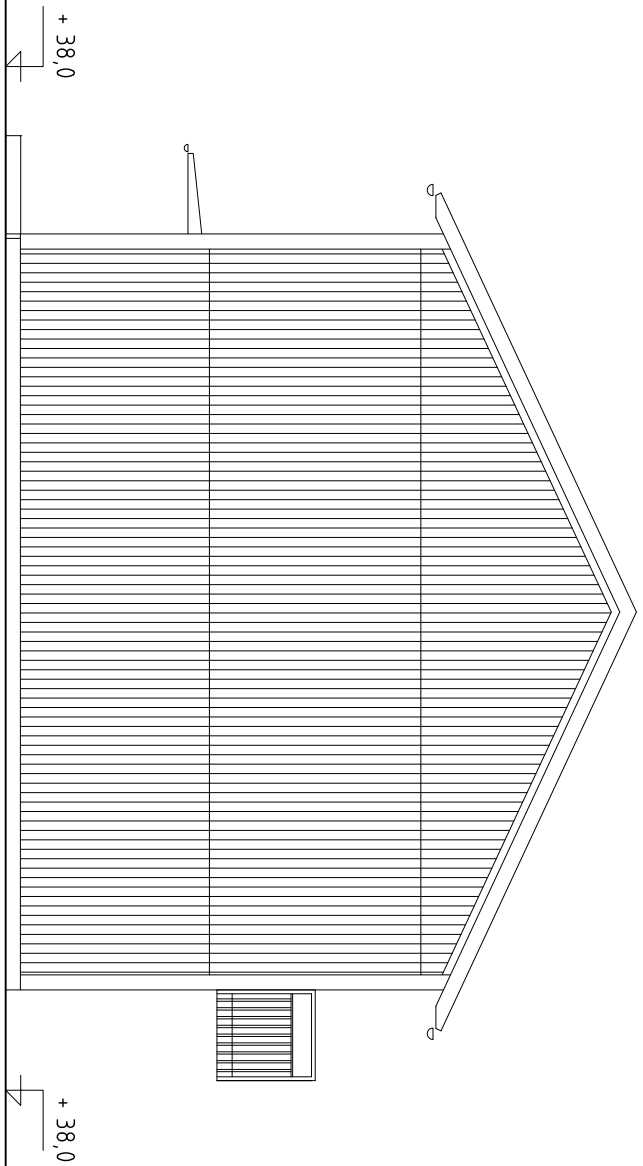

Sektion

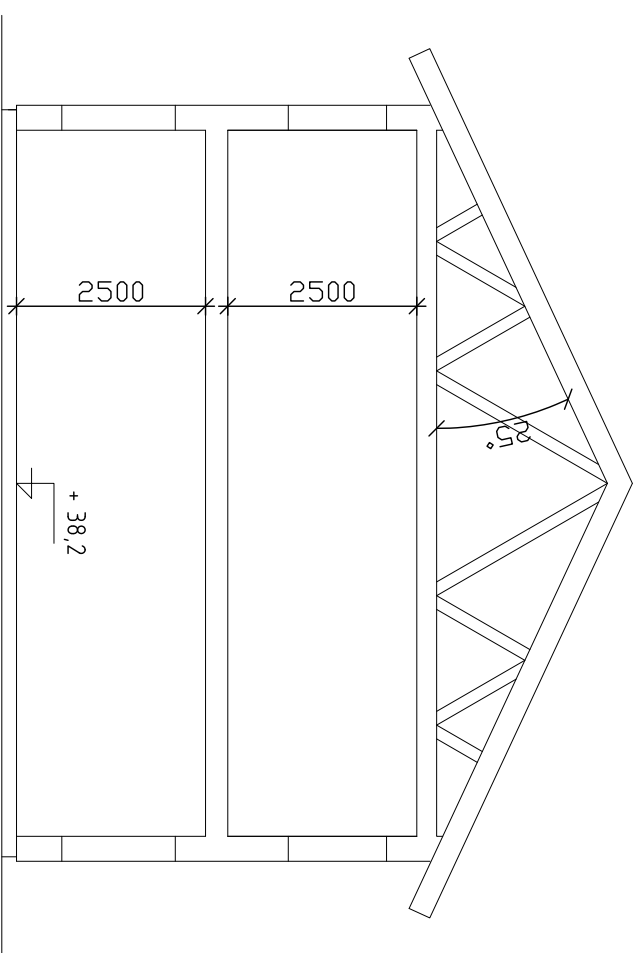

BER	ART	ANMÄRKNING	SOB	DATUM
-----	-----	------------	-----	-------

#### BYGGLOVSHANDLING

Bygga bostäder AB  
Box 2028  
131 02 Nacka

#### Mandarinen 1 Örebro kommun

Berlin Arkitekter  
Trevälsgränd 1  
111 29 Stockholm  
tele +46 8 442 05 10  
anders@berlinarkitekter.se

UPPRAG NR	RITAD/KONSTR	AVHANDLIGGARE
-----------	--------------	---------------

DATUM	ANSVARIG
-------	----------

2013\_06\_28  
KIWI GÅTTAN  
NYBYGGNAD  
SEKTION, FASADER  
HUS B

TEKNSKALA | PÅLÄSVAL NUMMER  
1:100 | A40.3-B2 | BET

## FÖRKLARINGAR:

MÄTT ANGES I MILLIMETER  
HÖJDMÄTT ANGES I METER  
MARKNIVÅN ÄNDRAS INTE  
NÄMNVÄRT

### MATERIALÖVERSIKT:

GRUNDLÄGGNING MED  
PLATTA PÅ MARKEN  
FASADER:  
VITMALAD STÄENDE TRÄPANEL  
TAK:  
SVARTA SLÄTA BETONGPANNOR

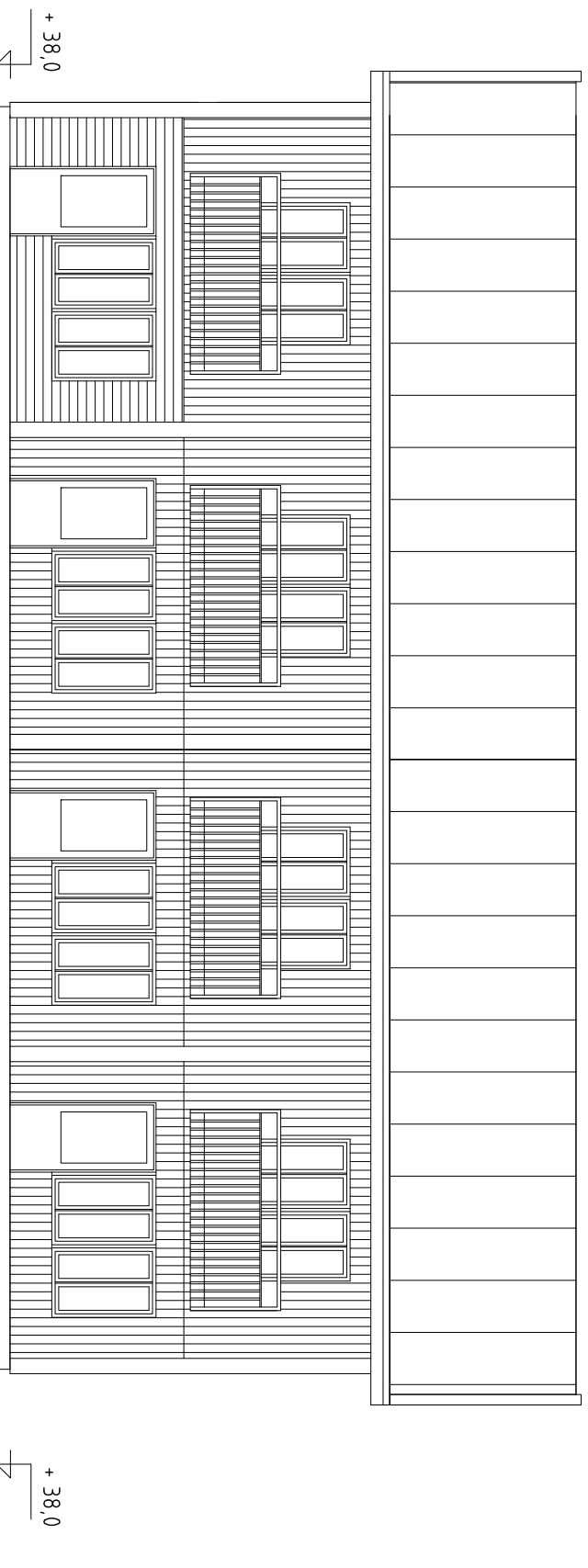

Fasad mot Norr

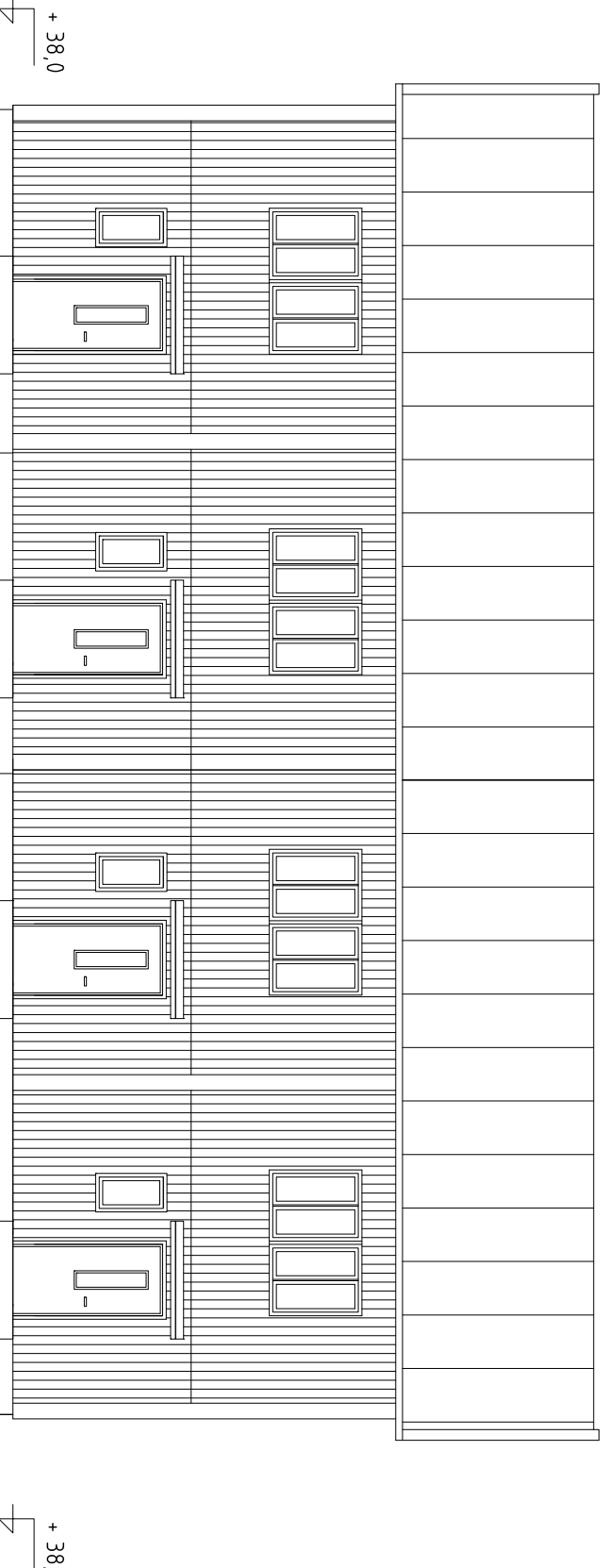

Fasad mot Söder

BET	ÅR	ANMÄNDA ANSÖ	SOB	DATUM
-----	----	--------------	-----	-------

## BYGGLÖVSHANDLING

Bygga bostäder AB  
Box 2028  
131 02 Nacka

### Mandarinen 1 Örebro kommun

Berlin Arkitekter  
Trevälsgränd 1  
111 29 Stockholm  
tele +46 8 442 05 10  
anders@berlinarkitekter.se

UPPRÅG NR	RITAD/KONSTR	AVHANDLIGGARE
-----------	--------------	---------------

DATUM	ANSVARIG
2013 06 28	

KIVIGÅTTAN  
NYBYGGNAD  
FASADER  
HUS B

TEKNSKALA | PLANSKALNUMMER  
1:100 | A40.3-B3 | BET

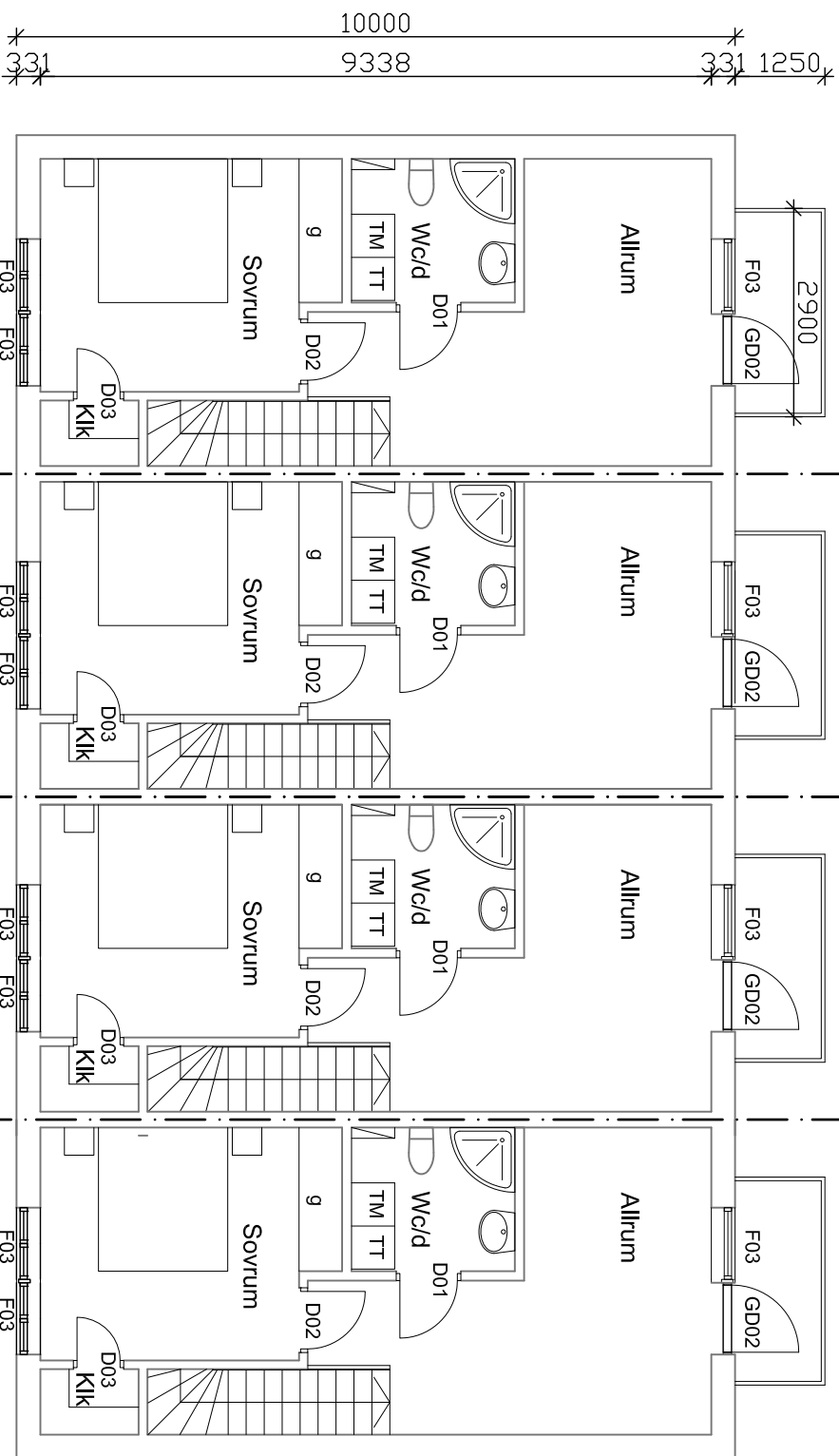

Övre plan

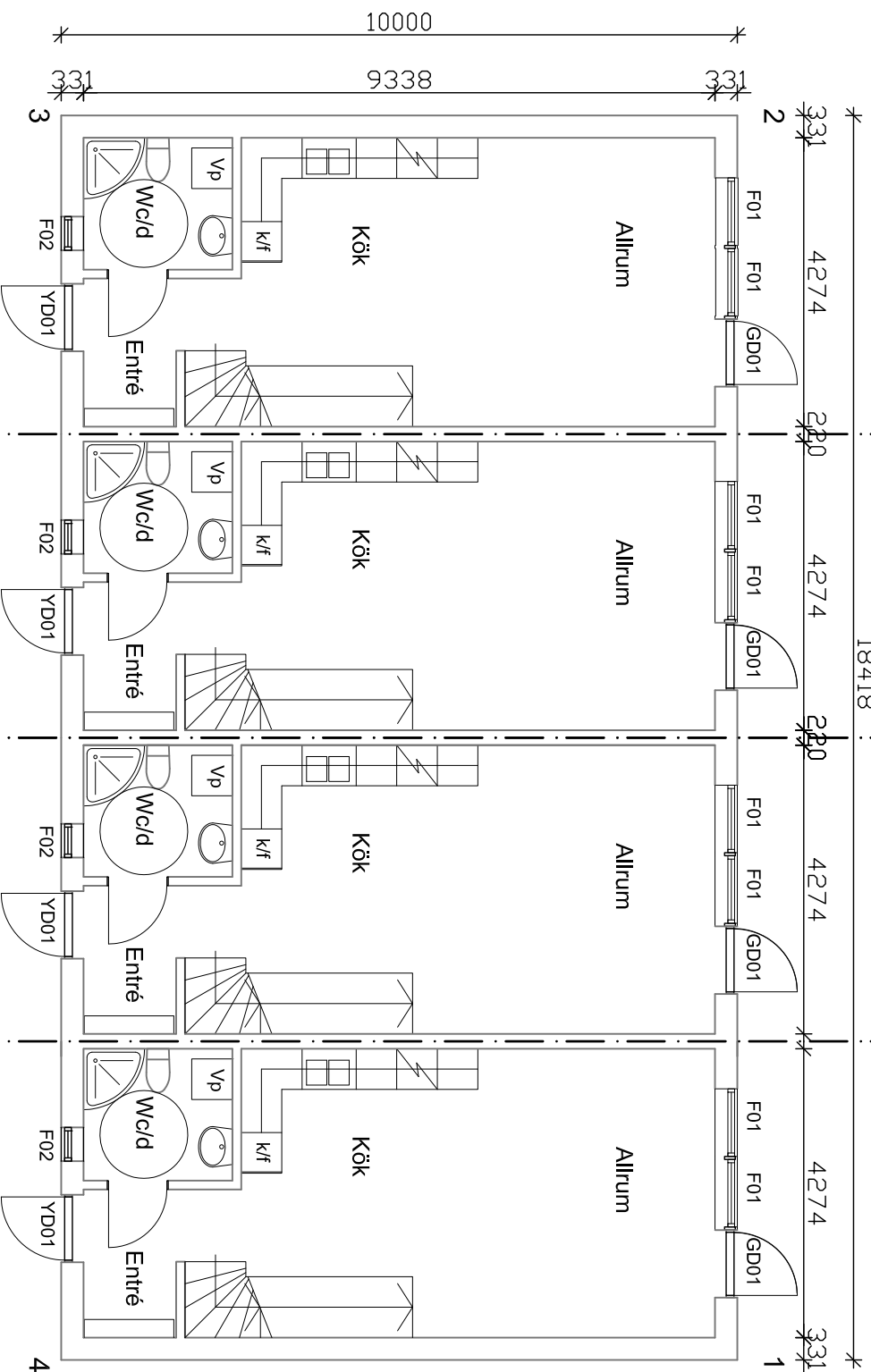

Bottenplan

**FÖRKLARINGAR:**

MÄTT ANGES I MILLIMETER  
HÖJDMÄTT ANGES I METER

BRANCELL E160

**MATERIALÖVERSIKT:**

GRUNDLÄGGNING MED  
PLATTA PÅ MARKEN  
FASADER:  
VITMÅLAD STÄNDE TRÄPANEL  
TAK:  
SVARTA SLÄTA BETONGPANNOR

**FÖRKORTNINGAR:**

- vp VÄRMEPANNANNA
- tm TVÄTTMASKIN
- tt TORRKTUMMLARE
- g GARDEROB
- l LINNESKÅP
- st STÄDSKÅP
- kpr KAPPHÄNGGARE
- k KYL
- f FRYS

BET	ART	ANMÄRKNING ARSÄR	SOA	DATA
<b>BYGGLOVSHANDLING</b>				

Bygga bostäder AB  
Box 2028  
131 02 Nacka

**Mandarin 1**  
Örebro kommun

Berlin Arkitekter  
Trevälsgränd 1  
111 29 Stockholm  
tele +46 8 442 05 10  
anders@berlinarkitekter.se

UPPRAG NR	RITAD/KONSTR	AVFÄRDIGGARE
2013_06_28	ANSVARIG	

KIVIGÅTAN  
NYBYGGNAD  
PLANER  
HUS C

HESKALA | HÄLSVALNUMMER  
1:100 | A40.1-C1



#### FÖRKLARINGAR:

MÅTT ANGES I MILLIMETER  
HÖJDMÅTT ANGES I METER  
MARKNIVÅN ÄNDRAS INTE  
NÄMNVÄRT

#### MATERIALÖVERSIKT:

GRUNDLÄGGNING MED  
PLATTA PÅ MARKEN  
FASADER:  
VITMALAD STÄENDE TRÄPANEL  
TAK:  
SVARTA SLÅTA BETONGPANNOR

Fasad mot Väster

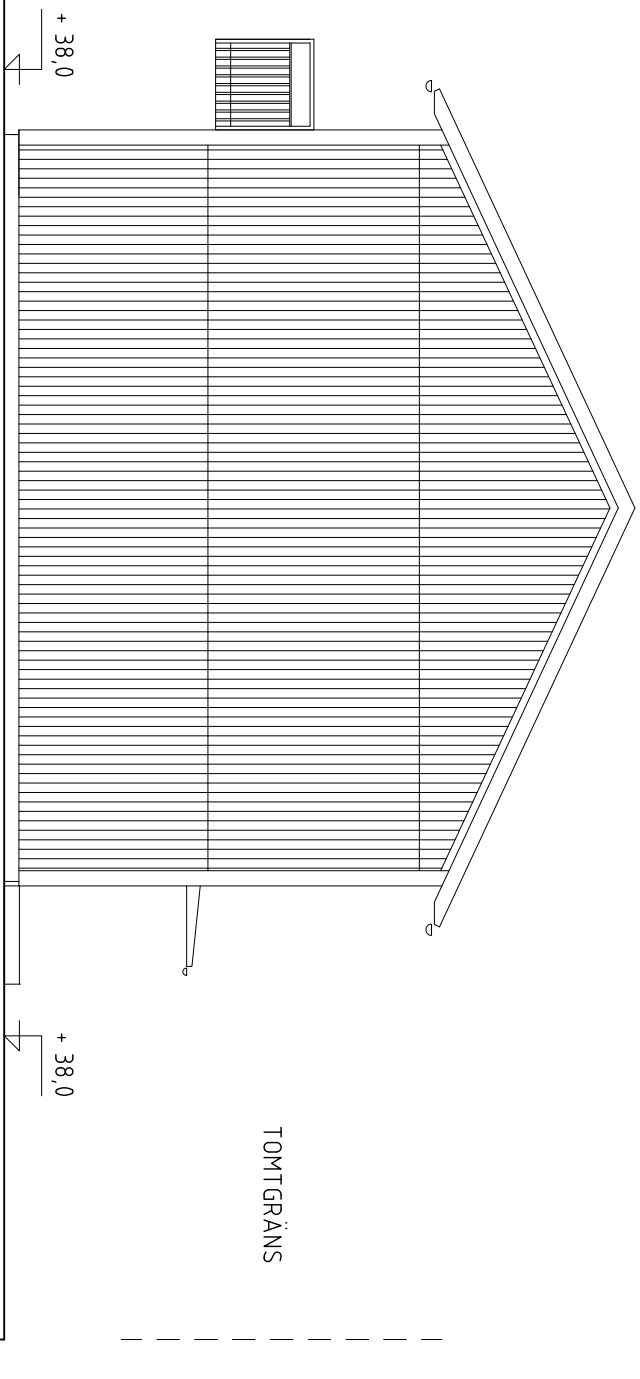

Fasad mot Öster

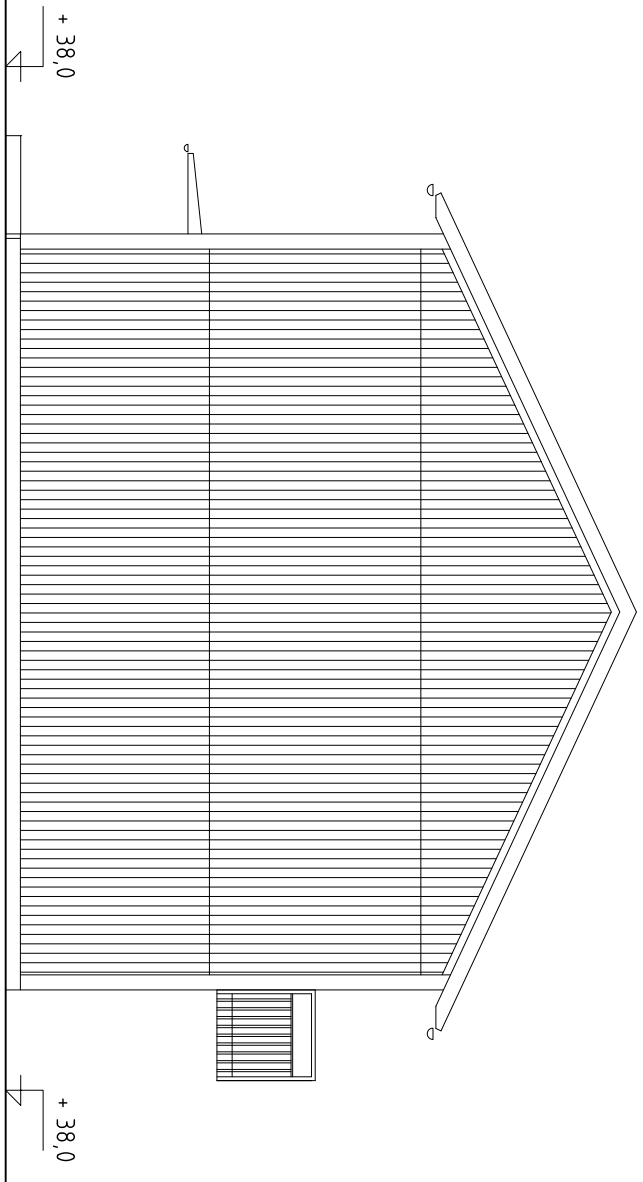

Sektion

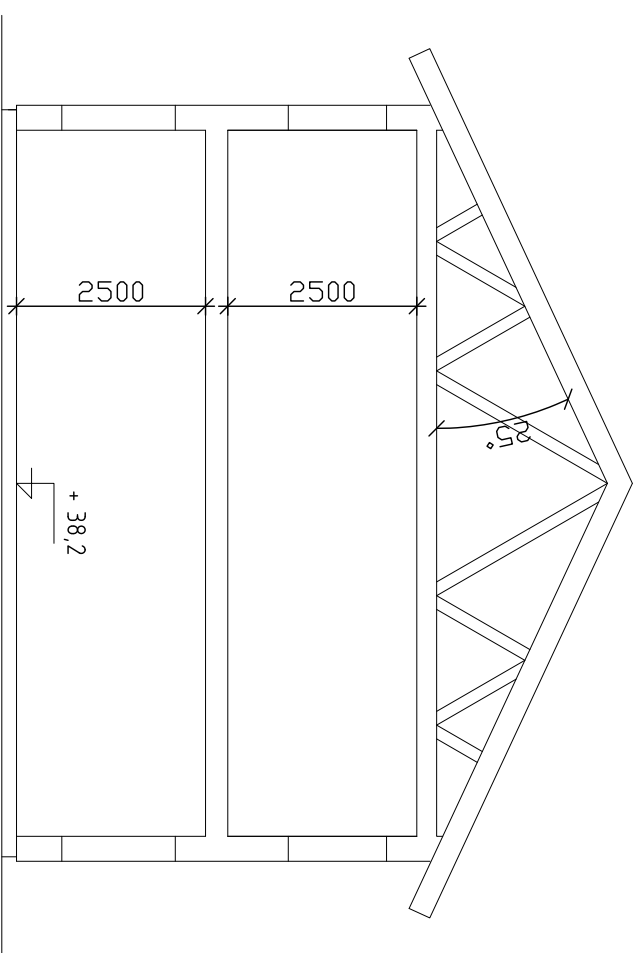

BER	ÅR	ANMÄNDA	ÅR	SKALA	DATUM
-----	----	---------	----	-------	-------

#### BYGGLOVSHANDLING

Bygga bostäder AB  
Box 2028  
131 02 Nacka

#### Mandarinen 1 Örebro kommun

Berlin Arkitekter  
Trevälsgränd 1  
111 29 Stockholm  
tele +46 8 442 05 10  
anders@berlinarkitekter.se

UPPRAG NR	RITAD/KONSTR	AVHANDLIGGARE
-----------	--------------	---------------

DATUM	ANSVARIG
-------	----------

2013\_06\_28  
KIWI GÅTTAN  
NYBYGGNAD  
SEKTION, FASADER  
HUS C

HESKALA | HÅLVSALA | NUMMER  
1:100 | A40.3-C2 | BET

## FÖRKLARINGAR:

MÄTT ANGES I MILLIMETER  
HÖJDMÄTT ANGES I METER  
MARKNIVÅN ÄNDRAS INTE  
NÄMNVÄRT

### MATERIALÖVERSIKT:

GRUNDLÄGGNING MED  
PLATTA PÅ MARKEN  
FASADER:  
VITMALAD STÄENDE TRÄPANEL  
TAK:  
SVARTA SLÅTA BETONGPANNOR

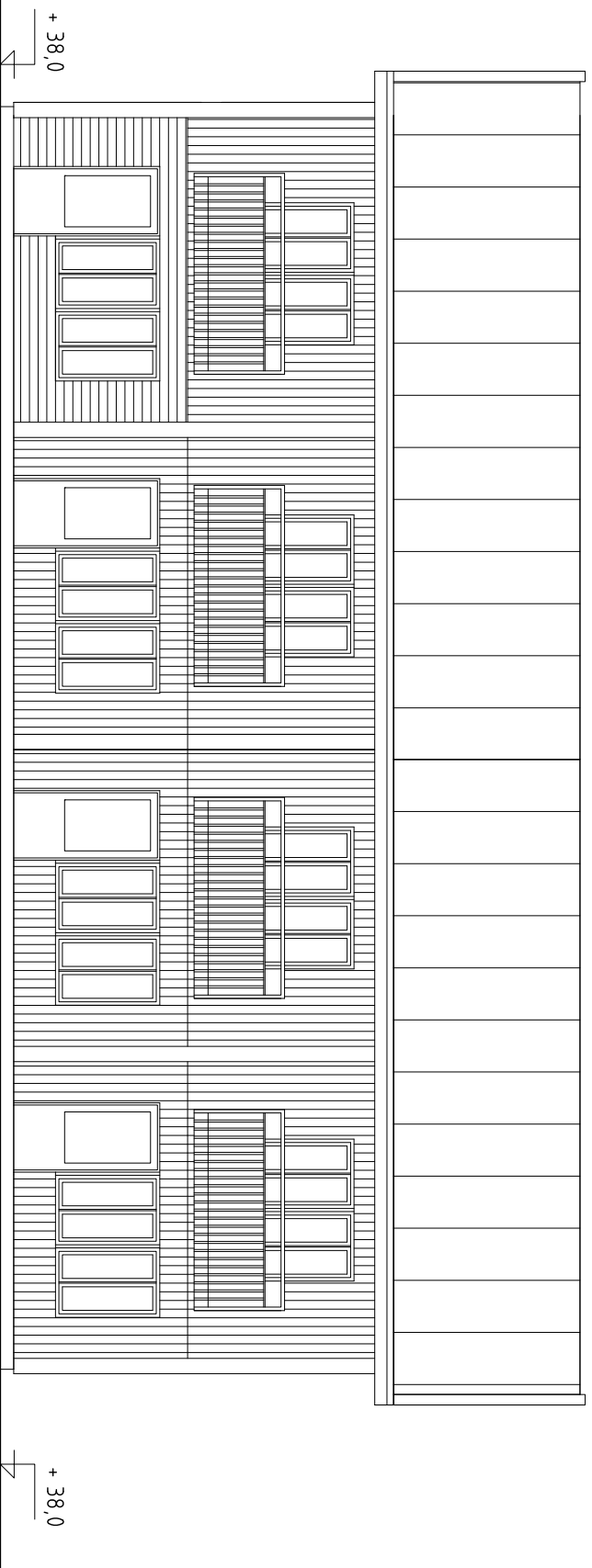

Fasad mot Norr

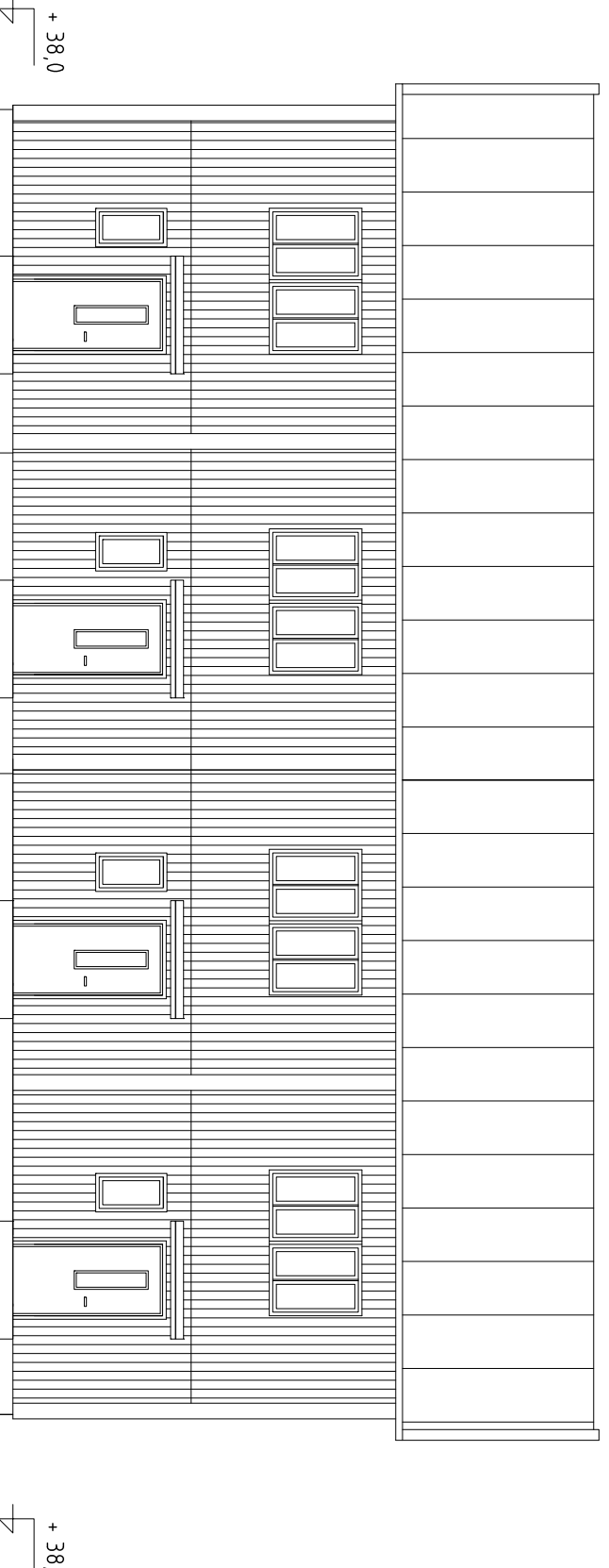

Fasad mot Söder

BET	ÅR	ANMÄNSEN ANSÖR	SOB	DATA
-----	----	----------------	-----	------

## BYGGLÖVSHANDLING

Bygga bostäder AB  
Box 2028  
131 02 Nacka

### Mandarinen 1 Örebro kommun

Berlin Arkitekter  
Trevälsgränd 1  
111 29 Stockholm  
tele +46 8 442 05 10  
anders@berlinarkitekter.se

UPPDRAG NR	RITAD/KONSTR	AVHANDLIGGARE
------------	--------------	---------------

DATA	ANSVARIG
2013_06_28	

KIVIGÅTAN NYBYGGNAD FASADER HUS C	HESKVALI	HAUSKVALI NUMMER	A40.3-C3	BET
--	----------	------------------	----------	-----

1:100

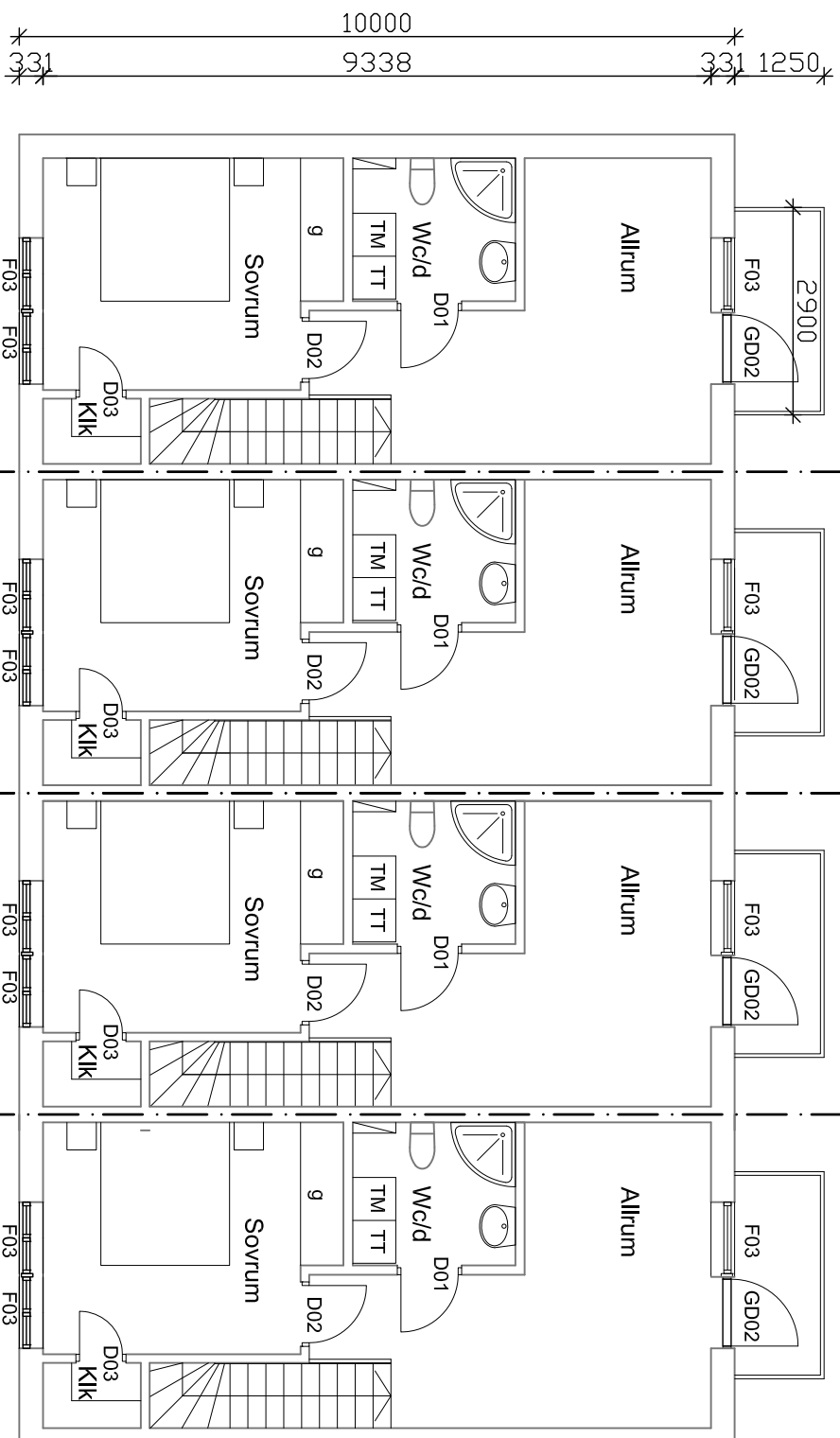

Övre plan

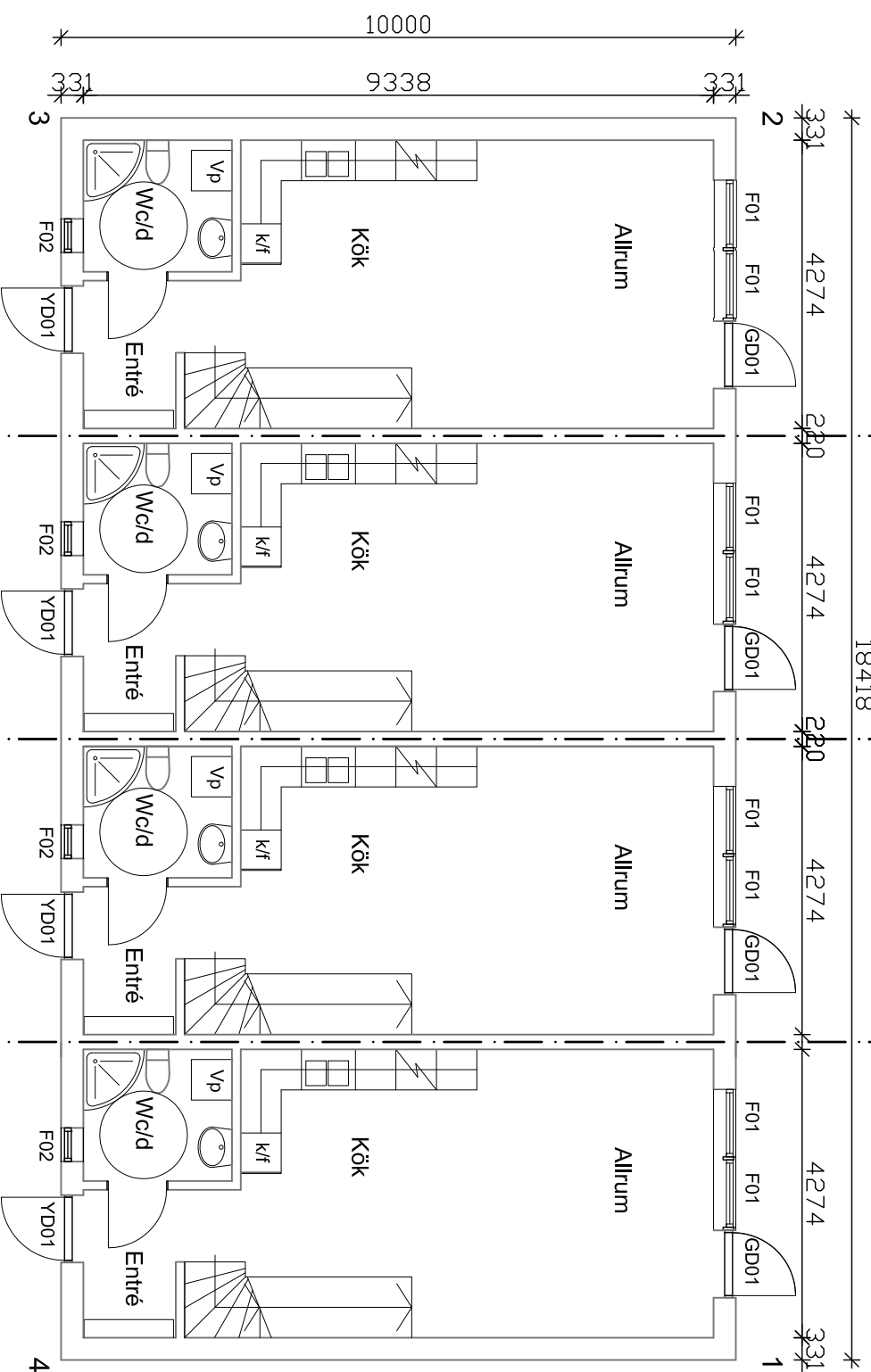

Bottenplan

**FÖRKLARINGAR:**

MÄTT ANGES I MILLIMETER  
HÖJDMÄTT ANGES I METER

BRANCELL E160

MATERIALÖVERSIKT:

GRUNDLÄGGNING MED  
PLATTA PÅ MARKEN

FASADER:

VITMALAD STÄNDE TRÅPANEL

TAK:

SVARTA SLÅTA BETONGPANNOR

FÖRKORTNINGAR:

- vp VÄRMEPANNANNA
- tm TVÄTTMASKIN
- tt TORRTUMMLARE
- g GARDEROB
- l LINNESKÅP
- st STÄDSKÅP
- kpr KAPPHÄNGGARE
- k KYL
- f FRYS

BET	ART	ANMÄRKNING ARSÄR	SOA	DATA
<b>BYGGLOVSHANDLING</b>				

Bygga bostäder AB  
Box 2028  
131 02 Nacka

**Mandarinen 1**  
Örebro kommun

Berlin Arkitekter  
Trevälsgränd 1  
111 29 Stockholm  
tele +46 8 442 05 10  
anders@berlinarkitekter.se

UPPRAG NR	RITAD/KONSTR	AVFÄRDIGGARE
2013_06_28	ANSVARIG	

MANDARINANGATAN  
NYBYGGNAD  
PLANER  
HUS D

HESKVALN | PLANVARNUMMER  
1:100 | **A40.1-D1** | BET

#### FÖRKLARINGAR:

MÅTT ANGES I MILLIMETER  
HÖJDMÅTT ANGES I METER  
MARKNIVÅN ÄNDRAS INTE  
NÄMNVÄRT

#### MATERIALÖVERSIKT:

GRUNDLÄGGNING MED  
PLATTA PÅ MARKEN  
FASADER:  
VITMALAD STÄENDE TRÄPANEL  
TAK:  
SVARTA SLÅTA BETONGPANNOR

Fasad mot Söder

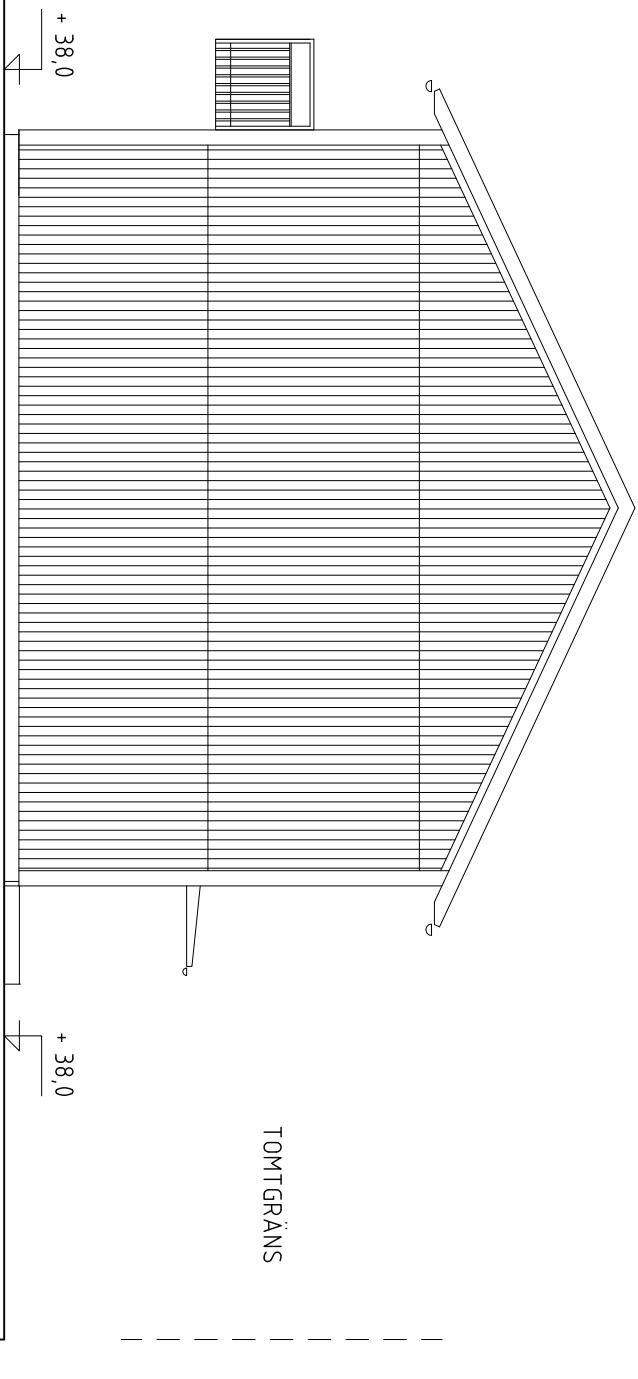

Fasad mot Norr

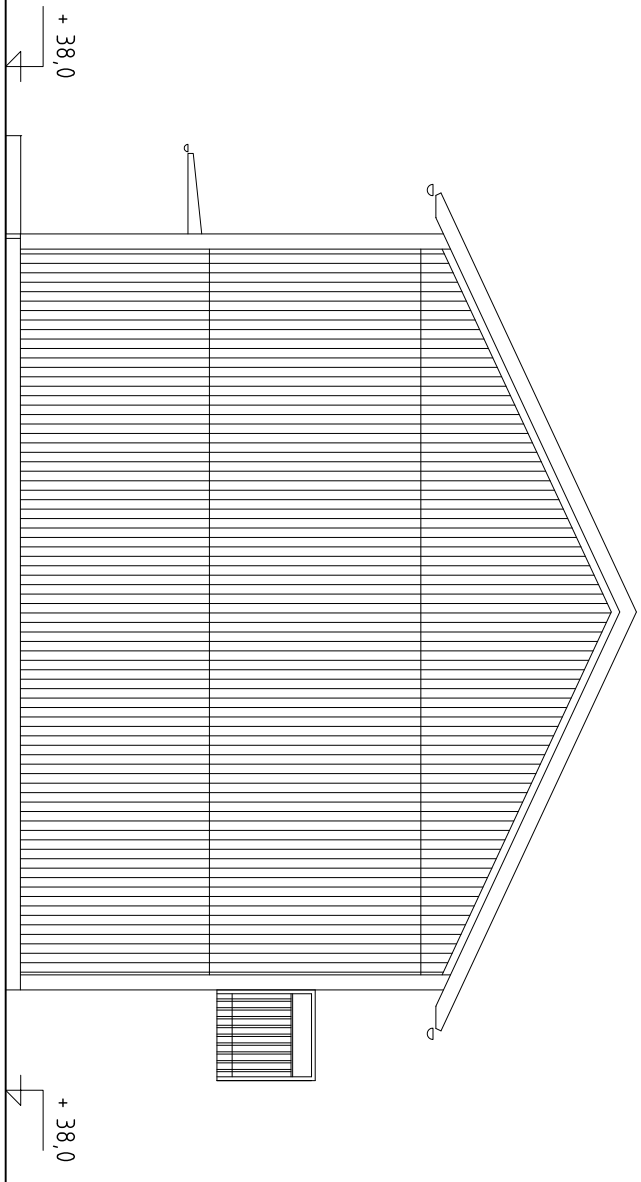

Sektion

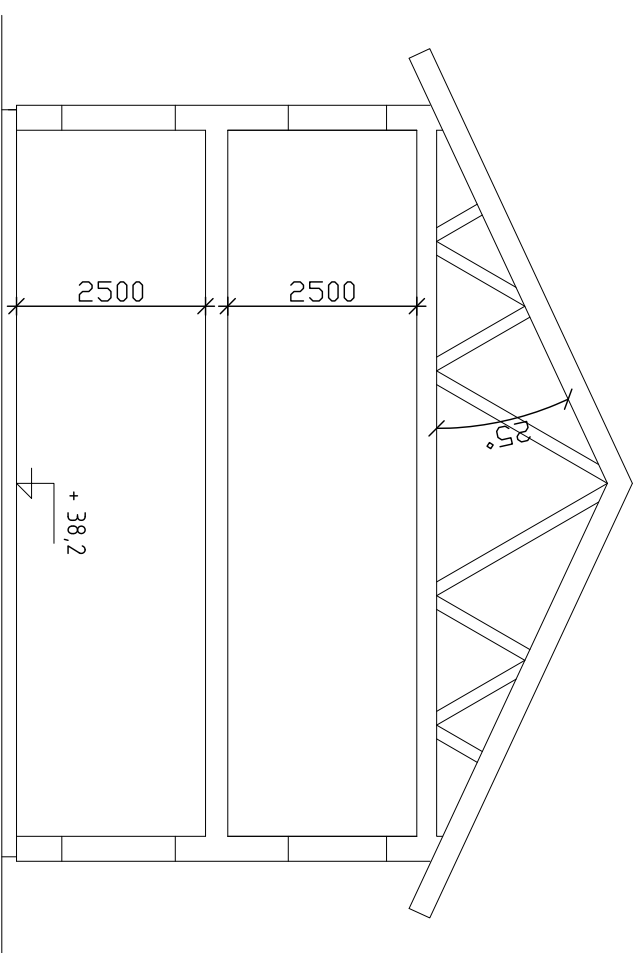

BET	ART	ANMÄRKNING	SOB	DATUM
		<b>BYGGLOVSHANDLING</b>		
		Bygga bostäder AB Box 2028 131 02 Nacka		
		<b>Mandarinen 1</b> Örebro kommun		
		Berlin Arkitekter Trevälsgränd 1 111 29 Stockholm tele +46 8 442 05 10 anders@berlinarkitekter.se		
UPPDRAG NR	RITAD/KONSTR	AV FÄRDIGGÖRARE		
DATUM	ANSVARIG			
2013_06_28				
MANDARINGATAN NYBYGGNAD SEKTION, FASADER HUS D				
HESKVAL	PLANSKALNUMMER			
1:100	A40.3-D2			BET

## FÖRKLARINGAR:

MÄTT ANGES I MILLIMETER  
HÖJDMÄTT ANGES I METER  
MARKNIVÅN ÄNDRAS INTE  
NÄMNVÄRT

### MATERIALÖVERSIKT:

GRUNDLÄGGNING MED  
PLATTA PÅ MARKEN  
FASADER:  
VITMALAD STÄENDE TRÄPANEL  
TAK:  
SVARTA SLÅTA BETONGPANNOR

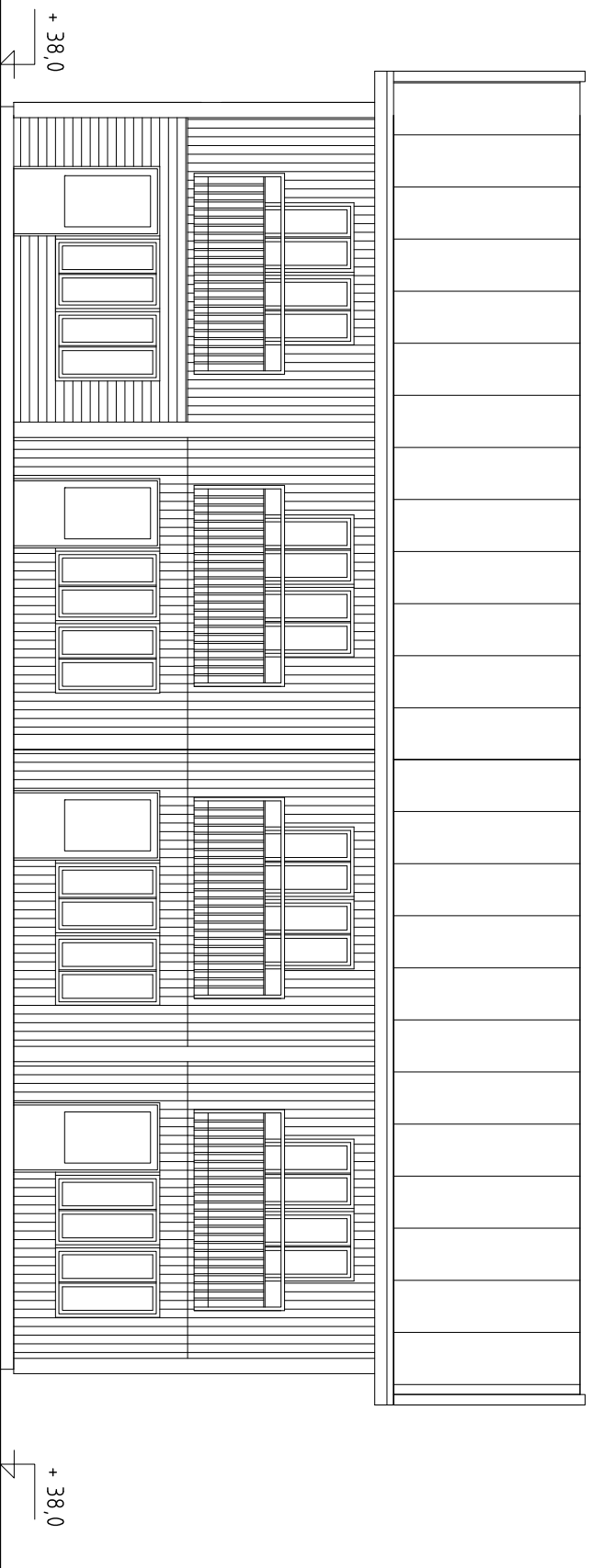

Fasad mot Väster

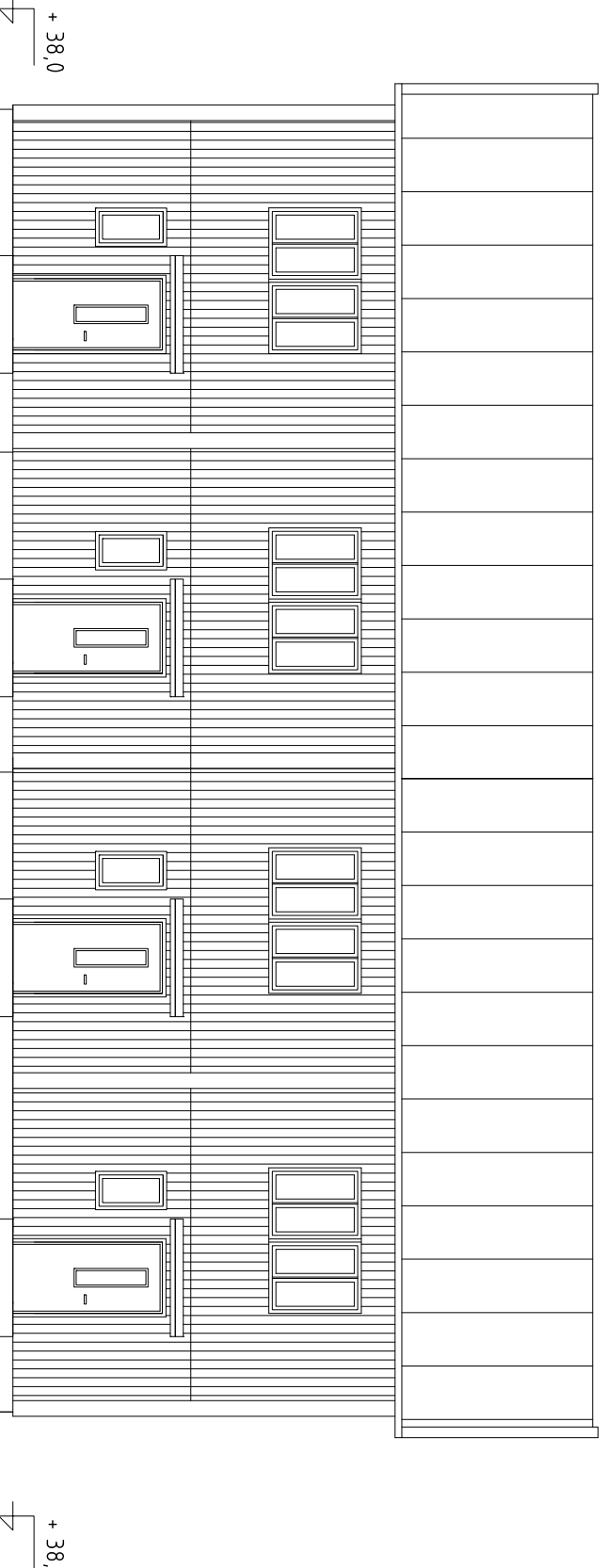

Fasad mot Öster

BET	ÅR	ANSÖKNING ÅR/ÅR	SKALA	DATUM
-----	----	-----------------	-------	-------

## BYGGLÖVSHANDLING

Bygga bostäder AB  
Box 2028  
131 02 Nacka

### Mandarinen 1 Örebro kommun

Berlin Arkitekter  
Trevälsgränd 1  
111 29 Stockholm  
tele +46 8 442 05 10  
anders@berlinarkitekter.se

UPPDRAG NR	RITAD/KONSTR	AVHANDLIGGARE
------------	--------------	---------------

DATUM	ANSVARIG
2013_06_28	

MANDARINGÅTTAN NYBYGGNAD FASADER HUS D	HESSKALA 1:100	A40.3-D3	BET
---	-------------------	----------	-----

#### FÖRKLARINGAR:

MÄTT ANGES I MILLIMETER  
HÖJDMÄTT ANGES I METER  
MARKNIVÅN ÄNDRAS INTE  
NÄMNVÄRT

#### MATERIALÖVERSIKT:

GRUNDLÄGGNING MED  
PLATTA PÅ MARKEN  
FASADER:  
VITMALAD STÄENDE TRÄPANEL  
TAK:  
SVARTA SLÅTA BETONGPANNOR

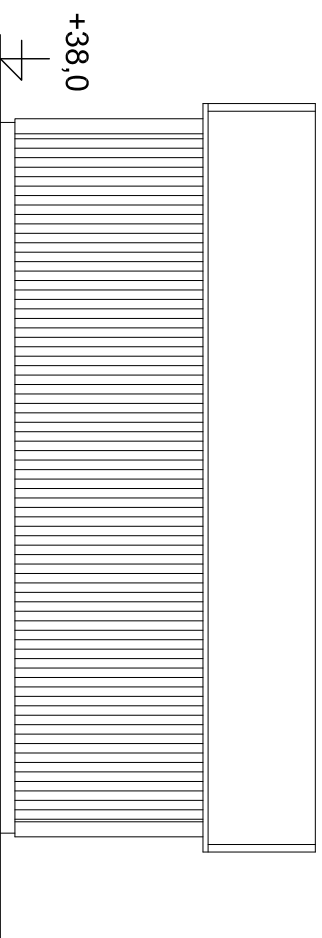

Fasad mot Sydväst

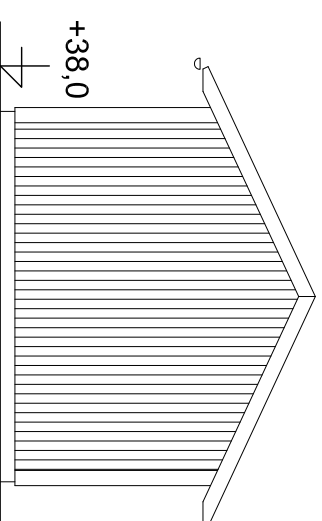

Fasad mot Nordväst

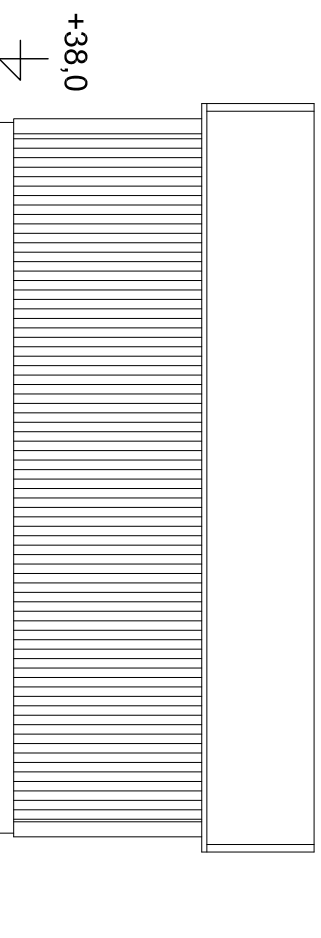

Fasad mot Nordost

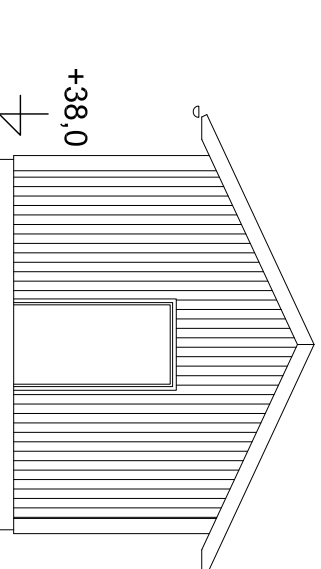

Fasad mot Sydost

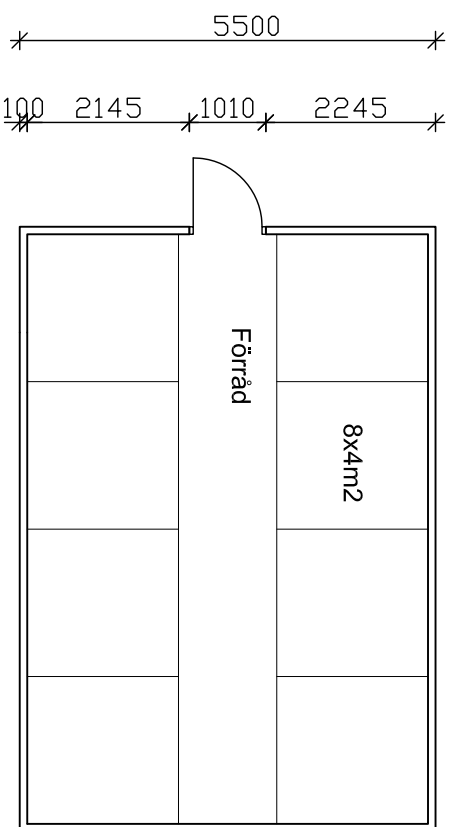

Plan

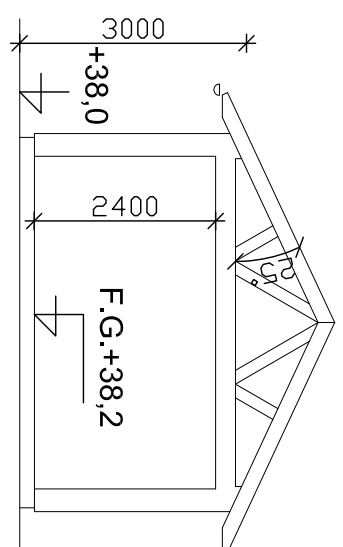

Sektion

BET	ART	ANMÄRKNING	SOB	DATUM
-----	-----	------------	-----	-------

#### BYGGLOVSHANDLING

Bygga bostäder AB  
Box 2028  
131 02 Nacka

#### Mandarinen 1 Örebro kommun

Berlin Arkitekter  
Trevälsgränd 1  
111 29 Stockholm  
tele +46 8 442 05 10  
anders@berlinarkitekter.se

UPPRAG NR	RITAD/KONSTR	AVHANDLIGGARE
-----------	--------------	---------------

DATUM  
2013\_06\_28  
MANDARINGATAN  
NYBYGGNAD  
PLAN, SEKTION, FASADER  
HUS E

HESKALA | HÄLSOKALNUMMER  
1:100 | A40.3-E1 | BET

#### FÖRKLARINGAR:

MÄTT ANGES I MILLIMETER  
HÖJDMÄTT ANGES I METER  
MARKNIVÅN ÄNDRAS INTE  
NÄMNVÄRT

#### MATERIALÖVERSIKT:

GRUNDLÄGGNING MED  
PLATTA PÅ MARKEN  
FASADER:  
VITMALAD STÄENDE TRÄPANEL  
TAK:  
SVARTA SLÄTA BETONGPANNOR

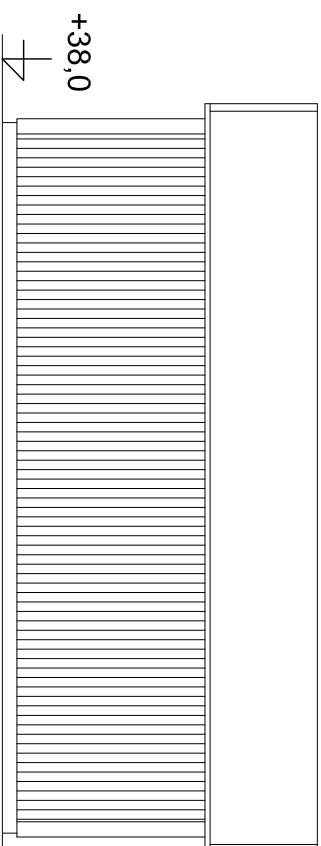

Fasad mot Söder

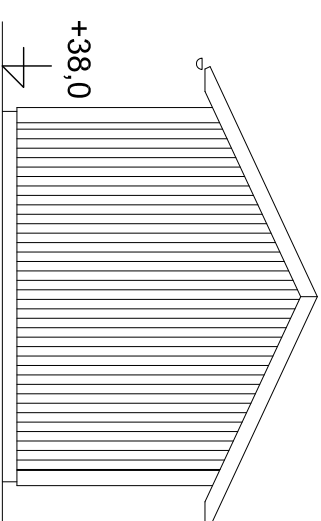

Fasad mot Öster

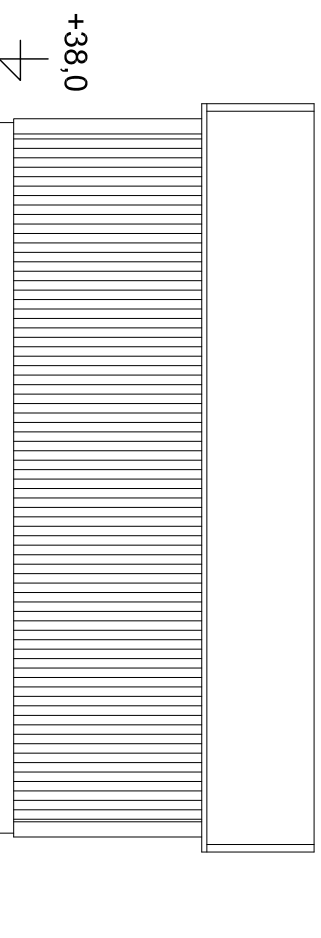

Fasad mot Norr

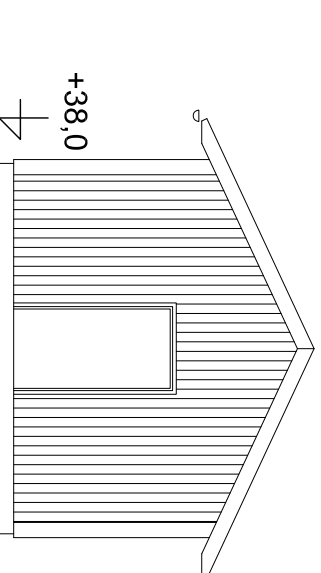

Fasad mot Väster

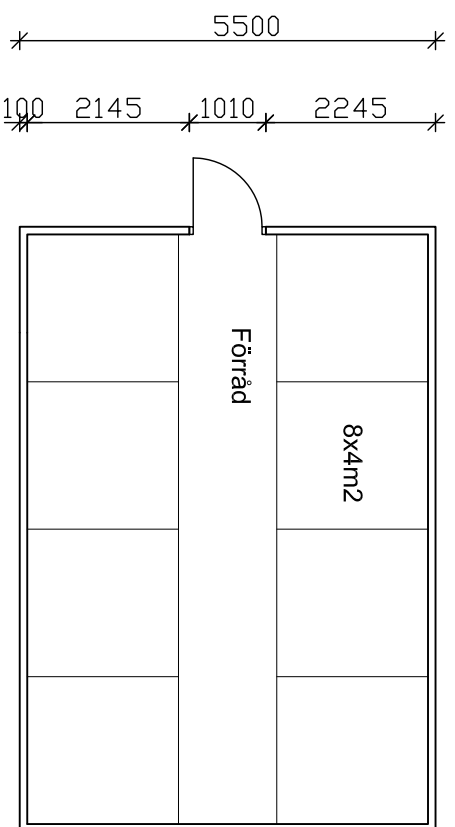

Plan

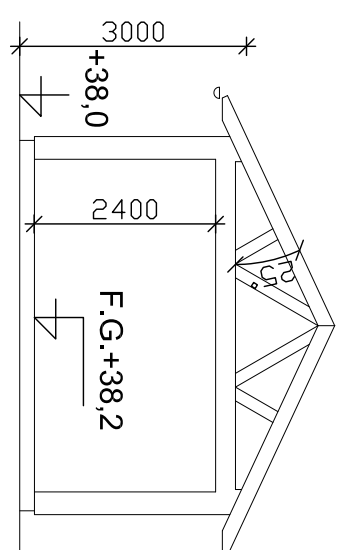

Sektion

BET	ART	ANMÄRKNING	SOLO	DATA
-----	-----	------------	------	------

#### BYGGLOVSHANDLING

Bygga bostäder AB  
Box 2028  
131 02 Nacka

#### Mandarinen 1 Örebro kommun

Berlin Arkitekter  
Trevälsgränd 1  
111 29 Stockholm  
tele +46 8 442 05 10  
anders@berlinarkitekter.se

UPPRAG NR	RITAD/KONSTR	AVHANDLIGGARE
-----------	--------------	---------------

DATUM  
2013\_06\_28  
MANDARINGATAN  
NYBYGGNAD  
PLAN, SEKTION, FASADER  
HUS F

HESKVAL  
1:100  
A40.3-F1

#### FÖRKLARINGAR:

MÄTT ANGES I MILLIMETER  
HÖJDMÄTT ANGES I METER  
MARKNIVÅN ÄNDRAS INTE  
NÄMNVÄRT

#### MATERIALÖVERSIKT:

GRUNDLÄGGNING MED  
PLATTA PÅ MARKEN  
FASADER:  
VITMALAD STÄENDE TRÄPANEL  
TAK:  
SVARTA SLÅTA BETONGPANNOR

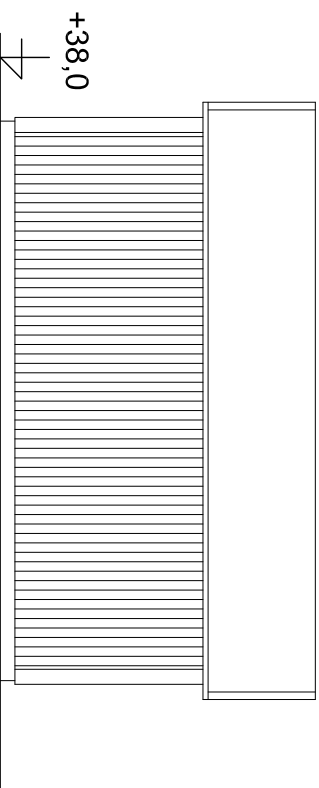

Fasad mot Öster

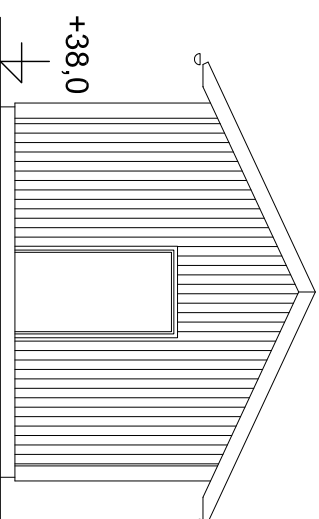

Fasad mot Norr

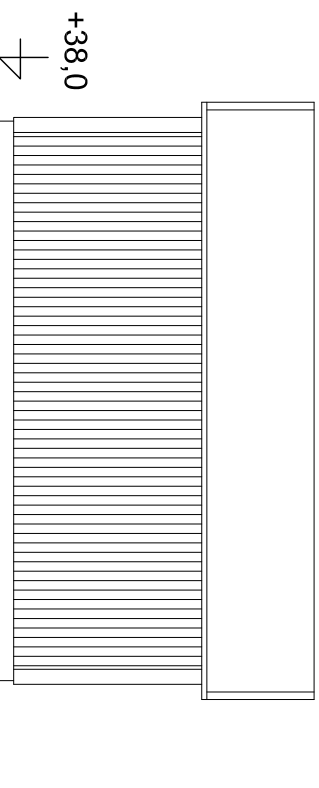

Fasad mot Väster

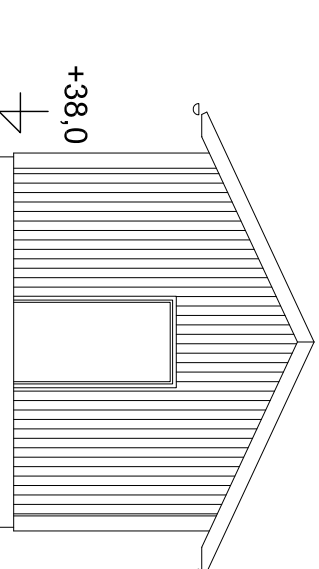

Fasad mot Söder

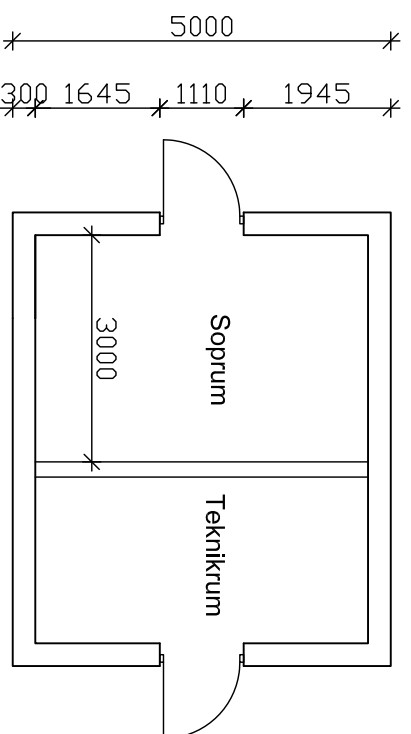

Plan

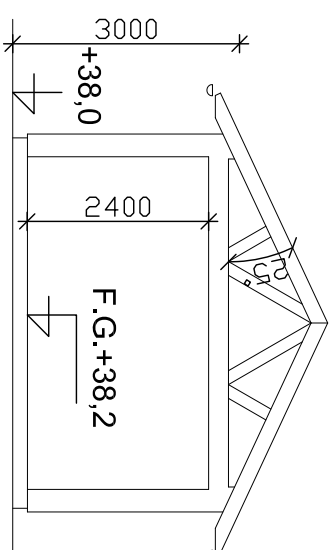

Sektion

BET	ÅR	ANSÖKNING ANSÖR	SOB	DATUM
-----	----	-----------------	-----	-------

#### BYGGLOVSHANDLING

Bygga bostäder AB  
Box 2028  
131 02 Nacka

#### Mandarinen 1 Örebro kommun

Berlin Arkitekter  
Trevälsgränd 1  
111 29 Stockholm  
tele +46 8 442 05 10  
anders@berlinarkitekter.se

UPPRAG NR	RITAD/KONSTR	AVHANDLIGGARE
-----------	--------------	---------------

DATUM  
2013 06 28  
MANDARINGATAN  
NYBYGGNAD  
PLAN, SEKTION, FASADER  
HUS G

HESKVALI PLANSKALNUMMER  
1:100  
A40.3-G1